



RISE 5200 Chariot élévateur d'écran motorisé DirectControl

Principaux avantages

- Commande manuelle avec assistance électrique (DirectControl®)
- Sans entretien et garantie de 5 ans
- Certifié TÜV et CE
- Option pour tableaux blancs et accessoires divers
- L'anti-collision sur les élévateurs d'écran permet d'éviter les dommages

Chariot élévateur d'écran motorisé, à commande manuelle, pour écran de 98 pouces

Ce chariot élévateur d'écran à assistance électrique RISE DirectControl® est une solution mobile robuste. À commande manuelle, cet élévateur convient pour des écrans jusqu'à 98" de max. 100 kg. Ce chariot est réglable en hauteur jusqu'à 980 mm, dispose d'une taille VESA universelle jusqu'à max. 800 x 600 et construit jusqu'à max. 120 kg en combinaison avec, par exemple, des tableaux blancs. Grâce à sa base stable sur roulettes (à freins), l'élévateur est facile à déplacer d'une pièce à l'autre.

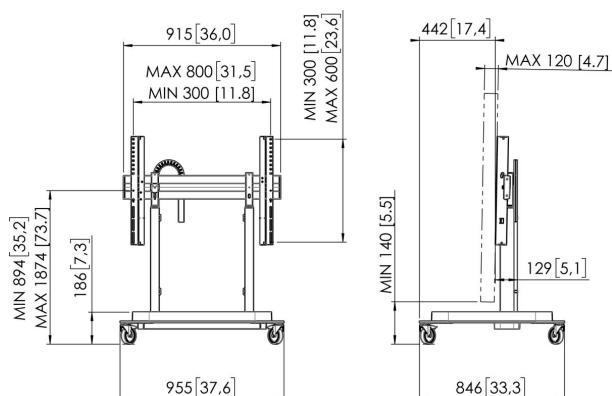



RISE 5200 Chariot élévateur d'écran motorisé DirectControl



Spécifications

Motorisé	Oui
Télécommandé	Non
Dimensions min. écran (pouce)	55
Dimensions max. écran (pouce)	98
Modèle min. trous de fixations hor. (mm)	200
Modèle max. trous de fixations hor. (mm)	800
Modèle min. trous de fixation vert. (mm)	200
Modèle max. trous de fixation vert. (mm)	600
Distance min. au sol - centre écran (mm)	894
Distance max. au sol - centre écran (mm)	1874
Charge max. (kg)	120
Charge max. (Lbs)	264.55
Adaptation de la hauteur (mm)	980
Rangement des câbles	Gestion des câbles intégrée
Max. nombre de câbles à tenir	Jusqu'à 5 câbles
Mécanisme de sécurité anti-collision	Oui
Hauteur	1205
Largeur	955
Profondeur	846
N° d'article (SKU)	7352000
EAN emballage unitaire	8712285416446
Couleur	Noir
Certifications	CE TÜV
Garantie	5 ans

VOGEL'S HOLDING BV (©)

Tous droits réservés.
Sous réserve d'erreurs
d'impression et de modifications
techniques ou de prix.

Date : 2025-08-11



Vogel's. For Sure.