

*Projecteur*

# ***PE506UL/ PE506WL***

---

*Mode d'emploi*

Consultez notre site Internet pour obtenir la dernière version du Mode d'emploi :  
[https://www.sharp-nec-displays.com/dl/en/pj\\_manual/lineup.html](https://www.sharp-nec-displays.com/dl/en/pj_manual/lineup.html)

N° de modèle NP-PE506UL/ NP-PE506WL
--

## Marques commerciales

- AccuBlend et MultiPresenter sont des marques commerciales ou des marques déposées de Sharp NEC Display Solutions, Ltd. au Japon, aux États-Unis et dans d'autres pays.
- Apple et Mac sont des marques commerciales d'Apple Inc. déposées aux États-Unis et dans d'autres pays.
- Microsoft et Windows sont soit des marques déposées ou des marques commerciales de Microsoft Corporation aux États-Unis et/ou dans d'autres pays.
- Micro Saver est une marque déposée de Kensington Computer Products Group, qui est une division d'ACCO Brands aux États-Unis et dans d'autres pays.
- Les termes HDMI, HDMI High-Definition Multimedia Interface et le logo HDMI sont des marques commerciales ou déposées de HDMI Licensing Administrator, Inc. aux États-Unis et dans d'autres pays.



- La marque et le logo PLink sont des marques déposées pour l'enregistrement ou déjà déposées au Japon, aux États-Unis d'Amérique et dans d'autres pays et régions.
- Blu-ray est une marque commerciale de Blu-ray Disc Association.
- CRESTRON et ROOMVIEW sont des marques déposées de Crestron Electronics, Inc. aux États-Unis et dans d'autres pays.
- Les autres noms et logos de produits mentionnés dans ce mode d'emploi peuvent être des marques déposées ou des marques commerciales de leurs propriétaires respectifs.
- Licences de logiciel GPL/LGPL

Le produit inclut des logiciels sous licences GNU General Public License (GPL), GNU Lesser General Public License (LGPL), et autres.

Pour plus d'informations sur chaque logiciel, reportez-vous à « readme.pdf » dans le dossier « about GPL&LGPL » sur le CD-ROM fourni.

## REMARQUES

- (1) Le contenu de ce mode d'emploi ne peut pas être réimprimé partiellement ou en totalité sans autorisation.
- (2) Le contenu de ce mode d'emploi est susceptible d'être modifié sans préavis.
- (3) Une grande attention a été portée à l'élaboration de ce mode d'emploi ; toutefois, veuillez nous contacter si vous remarquez des points litigieux, des erreurs ou des omissions.
- (4) Nonobstant l'article (3), NEC ne pourra être tenu pour responsable de pertes de profit ou d'autres pertes résultant de l'utilisation de ce projecteur.
- (5) Ce manuel est généralement fourni à toutes les régions, il peut donc contenir des descriptions pertinentes pour d'autres pays.

### Consignes de sécurité

#### Précautions

Veillez lire ce mode d'emploi avec attention avant d'utiliser votre projecteur NEC et conserver le mode d'emploi à portée de main pour toute consultation ultérieure.

#### ATTENTION



Pour couper complètement l'alimentation, retirez la prise du secteur.  
La prise du secteur doit être accessible et installée le plus près possible de l'appareil.

#### ATTENTION



POUR ÉVITER TOUT CHOC ÉLECTRIQUE, N'OUVREZ PAS LE BOÎTIER.  
À L'INTÉRIEUR SE TROUVENT DES COMPOSANTS À HAUTE TENSION.  
POUR TOUTE RÉPARATION, ADRESSEZ-VOUS À UN RÉPARATEUR AGRÉÉ.



Ce symbole avertit l'utilisateur qu'une tension non isolée à l'intérieur de l'appareil peut être suffisante pour provoquer un choc électrique. Par conséquent, il est dangereux d'entrer en contact avec n'importe quelle partie à l'intérieur de l'appareil.



Ce symbole avertit l'utilisateur que d'importantes informations sont fournies sur le fonctionnement ou l'entretien de cet appareil.  
Ces informations doivent être lues attentivement pour éviter tout problème.

**AVERTISSEMENT :** AFIN DE PRÉVENIR TOUT RISQUE D'INCENDIE OU DE CHOC ÉLECTRIQUE, N'EXPOSEZ PAS CET APPAREIL À LA PLUIE OU À L'HUMIDITÉ.  
NE PAS UTILISER DE RALLONGE AVEC LA PRISE DE CET APPAREIL ET NE PAS NON PLUS LA BRANCHER DANS UNE PRISE MURALE SI TOUTES LES FICHES NE PEUVENT ÊTRE INSÉRÉES COMPLÈTEMENT.

#### ATTENTION



Éviter d'afficher des images stationnaires pendant une période prolongée.  
Le non-respect de cette consigne peut entraîner ces images momentanément prolongées à la surface du panneau LCD.  
Si cela devait arriver, continuez à utiliser votre projecteur. L'arrière-plan statique des images précédentes disparaîtra.

### Mise au rebut du produit usagé



#### Dans l'Union européenne

La législation européenne telle qu'elle est mise en œuvre dans chaque État membre exige que les produits électriques et électroniques usagés portant la marque (à gauche) soient éliminés séparément des déchets ménagers normaux. Cela inclut les projecteurs et leurs accessoires électriques. Lorsque vous mettez de tels produits au rebut, veuillez suivre les instructions de l'autorité locale et/ou demander au magasin où vous avez acheté le produit.

Une fois les produits usagés collectés, ils sont réutilisés et recyclés de manière appropriée. Cet effort nous aidera à réduire au niveau minimum les déchets et leurs conséquences négatives sur la santé humaine et l'environnement. La marque figurant sur les produits électriques et électroniques ne s'applique qu'aux États membres actuels de l'Union Européenne.

#### En dehors de l'Union européenne

Si vous souhaitez mettre des appareils électriques et électroniques au rebut en dehors de l'Union européenne, veuillez contacter les autorités locales pour vous informer de la méthode appropriée pour la mise au rebut.



**Pour l'UE :** La poubelle sur roues barrée d'une croix implique que les piles usagées ne doivent pas être mises aux ordures ménagères ! Il existe un système de collecte séparé pour les batteries usagées, afin de permettre un traitement et un recyclage appropriés conformément à la législation.

**Conformément à la directive européenne 2006/66/EC, la batterie ne peut pas être mise au rebut de manière inappropriée. La batterie doit être récupérée de manière séparée par le service local.**



## Mesures de sécurité importantes

Ces instructions de sécurité garantissent la longévité de votre projecteur et préviennent les risques d'incendie et de choc électrique. Veuillez les lire attentivement et tenir compte de tous les avertissements.

### Installation

- Ne placez pas le projecteur dans les endroits suivants :
  - sur un chariot, un support ou une table instable.
  - près d'un point d'eau, d'un bain ou dans des pièces humides.
  - à la lumière directe du soleil, près de chauffages ou d'appareils émettant de la chaleur.
  - dans un environnement poussiéreux, enfumé ou embué.
  - sur une feuille de papier ou de tissu, une carpe ou un tapis.
- Évitez les emplacements avec des températures et une humidité extrêmes.  
L'environnement d'utilisation de ce projecteur est le suivant.
  - Température de fonctionnement : 0°C à 40°C (32 à 104°F) / humidité : 20 à 80% (sans condensation)
  - Température de stockage : -10°C à 50°C (14 à 122°F) / humidité : 20 à 80% (sans condensation)
- Si vous voulez installer le projecteur au plafond :
  - N'essayez pas d'installer le projecteur vous-même.
  - Le projecteur doit être installé par un technicien qualifié pour garantir un bon fonctionnement et réduire le risque d'éventuelles blessures corporelles.
  - De plus, le plafond doit être suffisamment solide pour supporter le projecteur et l'installation doit être conforme aux réglementations locales de construction.
  - Veuillez consulter votre revendeur pour de plus amples informations.
- N'installez pas et ne rangez pas le projecteur dans les cas ci-dessous. Le non-respect de cette consigne pourrait causer un dysfonctionnement du projecteur.
  - Dans des champs magnétiques puissants
  - Dans un environnement avec une présence de gaz corrosifs
  - À l'extérieur
- Si une lumière intense, telle que des rayons laser, pénètre par l'objectif, elle peut entraîner un dysfonctionnement.

#### ATTENTION



Cet équipement est conçu pour être utilisé dans l'état du cordon d'alimentation connecté à la terre. Si le cordon d'alimentation n'est pas connecté à la terre, cela peut provoquer un choc électrique. Veuillez vous assurer que le cordon d'alimentation est correctement mis à la terre. N'utilisez pas d'adaptateur de convertisseur de prise à 2 âmes.

## Informations sur les câbles

#### ATTENTION



Utilisez des câbles blindés ou des câbles attachés à des noyaux de ferrite afin de ne pas interférer avec la réception radio et télévision. Pour en savoir plus, veuillez vous reporter à « Établir des connexions » dans ce mode d'emploi.

## Avis concernant les interférences électromagnétiques (EMI)

#### AVERTISSEMENT :

L'utilisation de cet appareil dans un environnement résidentiel peut provoquer des interférences radio.



### AVERTISSEMENT

- L'utilisation de cet équipement dans un environnement résidentiel peut provoquer des interférences radio.
- Ne couvrez pas l'objectif avec le capuchon d'objectif ou l'équivalent lorsque le projecteur est allumé. Le non-respect de cette consigne peut entraîner la fonte du capuchon en raison de la chaleur émise par le flux lumineux.
- Ne placez pas d'objet pouvant être facilement affecté par la chaleur devant l'objectif de projection. Le non-respect de cette consigne peut entraîner la fonte de l'objet en question en raison de la chaleur émise par le flux lumineux.

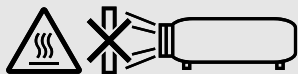

- N'utilisez pas de spray contenant un gaz inflammable pour éliminer la poussière et la saleté accumulées sur le filtre et sur la fenêtre de projection. Cela risque de causer un incendie.

### ⚠ Précautions contre l'incendie et le choc électrique ⚠

- Assurez-vous qu'il y a une ventilation suffisante et que les événements ne sont pas obstrués pour empêcher l'accumulation de chaleur à l'intérieur du projecteur. Laissez au moins 4 pouces (10 cm) d'espace entre votre projecteur et un mur.
- Empêchez les objets étrangers tels que les trombones et les morceaux de papier de tomber dans votre projecteur. N'essayez pas de récupérer des objets qui pourraient tomber dans votre projecteur. N'insérez aucun objet métallique tel qu'un fil ou un tournevis dans votre projecteur. Si quelque chose tombe dans votre projecteur, débranchez-le immédiatement et faites retirer l'objet par un technicien qualifié.
- Ne placez pas d'objet sur le projecteur.
- Ne touchez pas la prise d'alimentation pendant un orage. Le non-respect de cette consigne peut provoquer un choc électrique ou un incendie.
- Le projecteur est conçu pour fonctionner avec une alimentation électrique de 100-240V CA 50/60 Hz. Assurez-vous que l'alimentation correspond à cette exigence avant d'essayer d'utiliser votre projecteur.
- À propos de la source de lumière du projecteur
  - Ne regardez pas l'objectif du projecteur.  
Une lumière forte qui pourrait endommager vos yeux est projetée pendant que le projecteur fonctionne. Soyez particulièrement prudent lorsque des enfants sont à proximité.
  - Ne regardez pas la lumière projetée à l'aide d'appareils optiques (loupes, réflecteurs, etc.). Le non-respect de cette consigne pourrait entraîner une déficience visuelle.
  - Vérifiez que personne ne regarde l'objectif dans la plage de projection avant d'allumer le projecteur.
  - Ne laissez pas les enfants utiliser le projecteur seul. Lorsqu'un enfant utilise le projecteur, un adulte doit toujours l'accompagner et le surveiller attentivement.
  - Le pictogramme ci-dessous, qui est indiqué près de l'objectif sur le boîtier, décrit que ce projecteur est classé dans le groupe de risque 2 de la norme IEC 62471-5:2015. Comme pour toute source de lumière vive, ne regardez pas le faisceau, RG2 IEC 62471-5:2015.

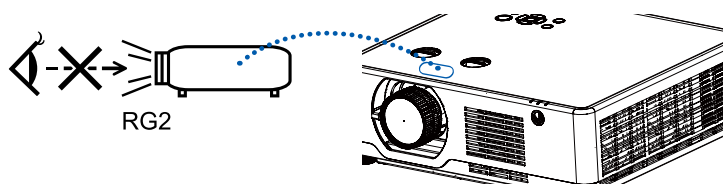

- Tenez tous les objets tels qu'une loupe à l'écart du rayon de lumière du projecteur. La lumière projetée par l'objectif est très puissante, par conséquent tout objet pouvant rediriger la lumière provenant de l'objectif peut entraîner des effets inattendus comme un incendie ou des dommages oculaires.
- Ne placez pas d'objet pouvant être facilement affecté par la chaleur devant un évent d'échappement du projecteur. Le non-respect de cette consigne pourrait entraîner la fonte de l'objet en question ou la brûlure de vos mains en raison de la chaleur émise par l'orifice de ventilation.
- Ne projetez pas d'eau sur le projecteur. Le non-respect de cette consigne peut provoquer un choc électrique ou un incendie. Si le projecteur est mouillé, éteignez le projecteur, débranchez le cordon d'alimentation et faites réviser le projecteur par un technicien qualifié.
- Manipulez le cordon d'alimentation avec précaution. Un câble endommagé ou égratigné peut entraîner un choc

électrique ou un incendie.

- N'utilisez aucun autre cordon d'alimentation que celui fourni avec le projecteur.
- Ne pliez pas ou n'écrasez pas le cordon d'alimentation de manière excessive.
- Ne placez pas le cordon d'alimentation sous le projecteur ou tout autre objet lourd.
- Ne couvrez pas le cordon d'alimentation avec d'autres matériaux doux comme des tapis.
- Ne soumettez pas le cordon d'alimentation à la chaleur.
- Ne manipulez pas la prise d'alimentation avec des mains mouillées.
- Éteignez le projecteur, débranchez le cordon d'alimentation et faites réviser le projecteur par un technicien qualifié dans les cas suivants :
  - Lorsque le cordon ou la prise d'alimentation est endommagé ou égratigné.
  - Si du liquide a été répandu à l'intérieur du projecteur, ou si ce dernier a été exposé à la pluie ou à l'eau.
  - Si le projecteur ne fonctionne pas normalement lorsque vous suivez les instructions décrites dans ce mode d'emploi.
  - Si le projecteur est tombé ou le boîtier a été endommagé.
  - Si les performances du projecteur ont décliné, indiquant un besoin de maintenance.
- Déconnectez le cordon d'alimentation et tout autre câble avant de transporter le projecteur.
- Éteignez le projecteur et débranchez le cordon d'alimentation avant de nettoyer le boîtier.
- Éteignez le projecteur et débranchez le cordon d'alimentation si le projecteur n'est pas utilisé durant une longue période.
- Lors de l'utilisation d'un câble LAN :  
Pour votre sécurité, ne connectez pas à la borne pour le câblage du périphérique pouvant avoir une tension excessive.
- Opérations de décalage de l'objectif, de mise au point et de zoom.
  - Lors d'une opération de décalage de l'objectif, de mise au point ou de zoom, faites-la depuis l'arrière ou sur le côté du projecteur. Si ces opérations sont effectuées de l'avant, vos yeux risquent d'être exposés à une forte lumière et de recevoir des dommages.
  - Éloignez vos mains de la zone de l'objectif lorsque vous effectuez l'opération de décalage de l'objectif. Sinon, vos doigts pourraient se coincer dans le capuchon entre le boîtier et l'objectif.

### ATTENTION

- N'utilisez pas le pied inclinable réglable pour des usages autres que ceux initialement prévus. Des abus tels que saisir le pied inclinable réglable ou accrocher au mur peuvent endommager le projecteur.
- Ne coupez pas l'alimentation secteur pendant 60 secondes après que la source de lumière est allumée et pendant que le voyant POWER clignote en bleu. Le non-respect de cette consigne pourrait entraîner une défaillance prématurée de l'éclairage.

### Précautions se rapportant à la télécommande

- Manipulez la télécommande avec précaution.
- Si la télécommande est mouillée, essuyez-la immédiatement.
- Évitez la chaleur et l'humidité excessives.
- Ne jamais court-circuiter, chauffer ou démonter les piles.
- Ne jamais jeter les piles au feu.
- Si la télécommande n'est pas utilisée pendant une longue période, retirez les piles.
- Assurez-vous de respecter la polarité (+/-) des piles.
- N'utilisez pas de piles neuves et usagées ensemble, ou n'utilisez pas de piles de différents types ensemble.
- Mettez au rebut les piles usagées conformément à la réglementation locale.

### Consignes de sécurité laser



#### AVERTISSEMENT

#### PRODUIT LASER DE CLASSE 1 DE LA NORME IEC 60825-1 Troisième ÉDITION

- Le module laser est équipé dans ce produit. L'utilisation de commandes ou le réglage de procédures autres que celles spécifiées ici peut entraîner une exposition dangereuse aux rayonnements.

#### Pour les États-Unis

CONFORME À 21 CFR 1040.10 ET 1040.11 SAUF POUR LA CONFORMITÉ EN TANT QUE LIP DU GROUPE DE RISQUE 2 TEL QUE DÉFINI DANS IEC 62471-5:ED.1.0. POUR PLUS D'INFORMATIONS, VOIR L'AVIS LASER 57, DATÉ DU 08 mai 2019.

#### Pour les autres régions (y compris les États-Unis)

Ce produit est classé dans la classe 1 de la norme IEC 60825-1 Troisième édition 2014-05 et RG2 de la norme IEC 62471-5 Première édition 2015-06.

- Respectez les lois et réglementations de votre pays en ce qui concerne l'installation et la gestion de l'appareil.
- Aperçu du laser émis par le module de lumière intégré :  
Longueur d'onde : 449-461 nm  
Puissance maximale : 105 W
- Diagramme de rayonnement du boîtier de protection :  
Longueur d'onde : 449-461 nm  
Sortie de rayonnement laser maximale : 66,6 mW

Le module laser est équipé dans ce produit. L'utilisation de commandes ou le réglage de procédures autres que celles spécifiées ici peut entraîner une exposition dangereuse aux rayonnements.

#### Module de lumière

- Le produit est équipé d'un module de lumière contenant plusieurs diodes laser en tant que source de lumière.
- Ces diodes laser sont scellées dans le module de lumière. Aucun entretien ou réparation n'est requis pour les performances du module de lumière.
- L'utilisateur final n'est pas autorisé à remplacer le module de lumière.
- Contactez un distributeur qualifié pour le remplacement du module de lumière et de plus amples informations.

- Ce produit est classé comme PRODUIT LASER DE CLASSE 1 - GROUPE DE RISQUE 2 selon la norme IEC60825-1 : 2014 et est également conforme aux normes 21 CFR 1040.10 et 1040.11 en tant que groupe de risque 2, LIP (Laser Illuminated Projector : Projecteur à éclairage laser) tel que défini dans la norme IEC 62471:5:Ed. 1.0. Pour plus d'informations, consultez la notice laser n° 57, datée du 8 mai 2019.
- Comme pour toute source lumineuse, ne regardez pas directement dans le faisceau. RG2 IEC 62471-5:2015.

### Étiquette 1

#### Étiquette d'avertissement supplémentaire de la FDA (pour les États-Unis uniquement)

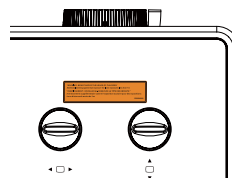

- Aperçu du laser émis par le module de lumière intégré :
  - Longueur d'onde : 449-461 nm
  - Puissance maximale 105 w
- Le module laser est équipé dans ce produit. L'utilisation de commandes ou les réglages de procédures autres que ceux spécifiés ici peut entraîner une exposition dangereuse aux rayonnements.
- Instructions supplémentaires pour surveiller les enfants : ne pas le regarder et ne pas utiliser d'aides optiques.
- Un avis est donné de surveiller les enfants et de ne jamais leur permettre de regarder dans le faisceau du projecteur à quelque distance que ce soit du projecteur.
- Un avis est donné pour une utilisation prudente lors de l'utilisation de la télécommande pour démarrer le projecteur devant l'objectif de projection.
- Un avis est donné à l'utilisateur pour éviter l'utilisation d'aides optiques telles que des jumelles ou des télescopes à l'intérieur du faisceau.
- Lorsque vous allumez le projecteur, assurez-vous que personne ne regarde l'objectif à portée de projection.
- Tenez tout objet (loupe, etc.) à l'écart du rayon de lumière du projecteur. Le rayon de lumière projeté par l'objectif est très puissant, par conséquent tout objet pouvant rediriger la lumière provenant de l'objectif peut entraîner des effets inattendus comme un incendie ou des dommages oculaires.
- L'utilisation d'un support de plafond est recommandée avec ce produit pour le placer au-dessus des yeux des enfants.
- Toute opération ou tout réglage non spécifiquement indiqué par le guide de l'utilisateur crée un risque de rayonnement dangereux.

### Étiquette 2

#### Étiquette de produit laser de classe 1 (Pour les autres régions)



#### Pour les États-Unis

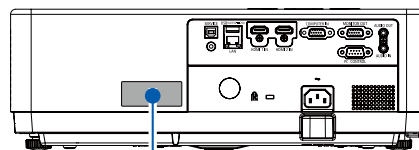

Étiquette 2

#### Pour les autres régions

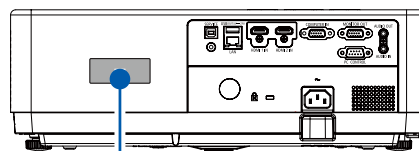

Étiquette 2

**Plage de rayonnement de lumière laser**

La figure ci-dessous montre la plage de rayonnement maximale de la lumière laser.

Angle horizontal (unité : degré)

Zoom	Position de l'objectif		
	À droite maximum	Centre (Valeur de référence)	À gauche maximum
	HR	HC	HL
Large	33,0	22,3	33,0
Télé	21,8	14,2	21,8

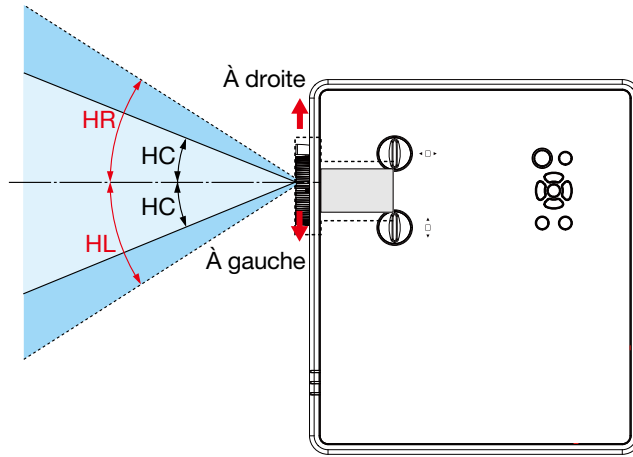

Zoom	Position de l'objectif	
	Vers le haut maximum	Centre (Valeur de référence)
	VU	VC
Large	29,5	14,4
Télé	19,2	9,0

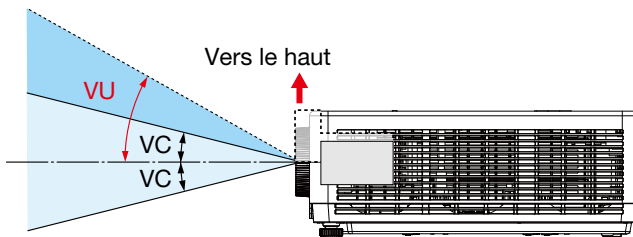

### À propos du mode Haute Altitude

- Réglez [Haute altitude] sur [ON] dans le menu Réglage lorsque vous utilisez le projecteur à des altitudes d'environ 1 700 mètres /5 577 pieds ou plus. L'utilisation du projecteur à une altitude d'environ 1 700 mètres /5 577 pieds ou plus sans régler [Haute altitude] sur [ON] peut entraîner une surchauffe et l'arrêt du projecteur.
- L'utilisation du projecteur à des altitudes d'environ 1 700 mètres /5 577 pieds ou plus peut raccourcir la durée de vie des composants optiques tels que la module de lumière.
- Lorsque le projecteur est à des altitudes d'environ 1 700 mètres /5 577 pieds ou plus, il passera de [OFF] à [ON] automatiquement.

### Dégagement pour l'installation du projecteur

Lors de l'installation du projecteur, laissez suffisamment d'espace autour de celui-ci, comme décrit ci-dessous. Sinon, la chaleur dégagée par le projecteur peut être reprise.

Assurez-vous également qu'aucun vent provenant d'un climatiseur ne frappe le projecteur. Le système de contrôle de la chaleur du projecteur peut détecter une anomalie (erreur de température) et couper automatiquement l'alimentation.

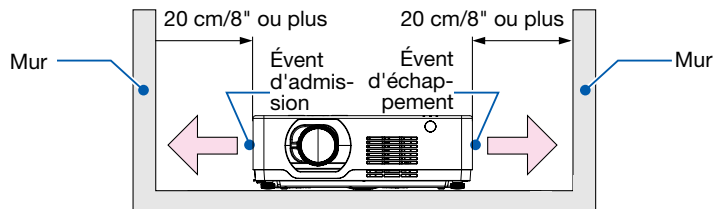

#### REMARQUE :

Dans la figure ci-dessus, on suppose qu'il y a suffisamment d'espace au-dessus du projecteur. Il y a aussi un événement d'admission à l'avant. Laissez environ 10 cm ou plus d'espace derrière, et encore plus d'espace pour installer les câbles.

### Précautions pour l'installation au plafond

N'installez pas le projecteur dans les endroits suivants. Les substances attachées telles que l'huile, les produits chimiques et l'humidité peuvent provoquer une déformation ou des fissures du boîtier, la corrosion des pièces métalliques ou un dysfonctionnement.

- À l'extérieur et dans des endroits humides ou poussiéreux.
- Endroits exposés à la fumée d'huile ou à la vapeur.
- Endroits où des gaz corrosifs sont générés.

### À propos des droits d'auteur des images originales projetées :

Notez que l'utilisation de ce projecteur dans un but commercial ou pour attirer l'attention du public dans un lieu comme un café ou un hôtel et l'emploi de la compression ou de l'extension d'image d'écran avec les fonctions suivantes risque de constituer une infraction aux droits d'auteur qui sont protégés par la loi sur les droits d'auteur. [APPARENCE], [TRAPÈZE], fonction d'agrandissement et autres fonctions semblables.

### Fonction de gestion de l'alimentation

Le projecteur a des fonctions de gestion de l'alimentation. Pour réduire la consommation électrique, les fonctions de gestion de l'alimentation (1 et 2) sont pré-réglées en usine comme indiqué ci-dessous. Pour contrôler le projecteur à partir d'un périphérique externe via une connexion par câble série, utilisez le menu à l'écran pour modifier les paramètres de 1 et 2.

### 1. MODE VEILLE (préréglage en usine : NORMAL)

Pour commander le projecteur depuis un dispositif externe, sélectionnez [RESEAU EN VEILLE] ou [VEILLE] pour [MODE VEILLE].

#### REMARQUE :

- Lorsque [NORMAL] est sélectionné pour [MODE VEILLE], les bornes et les fonctions suivantes ne fonctionnent pas : Borne MONITOR OUT, borne AUDIO OUT, fonctions LAN. Veuillez vous référer à la page 39 pour les détails.

### 2. Gestion de l'alimentation (préréglage en usine : Prêt)

Pour commander le projecteur depuis un dispositif externe, sélectionnez [OFF] pour [Extinction automatique].

#### REMARQUE :

- Lorsque [5 Min] est sélectionné pour [Minuteur], vous pouvez activer le projecteur de façon à ce qu'il s'éteigne automatiquement dans un délai de 5 minutes s'il n'y a pas de signal reçu par une entrée ou si aucune opération n'est effectuée.

## Fonction de projection à 360°

Notre projecteur prend en charge la projection à 360°.

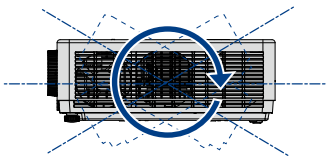

Vertical 360°

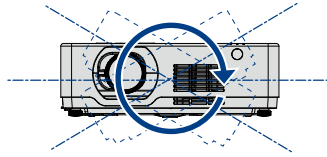

Horizontal 360°



Vertical et Horizontal 360°

<b>Informations Importantes .....</b>	<b>I</b>
<b>1. Introduction .....</b>	<b>1</b>
<b>1</b> Que contient la boîte ? .....	1
<b>2</b> Introduction au projecteur .....	2
À propos de ce mode d'emploi .....	2
<b>3</b> Nomenclature du projecteur .....	3
Avant/Haut .....	3
Arrière .....	4
Fonctions du dessus .....	5
Fonctions du panneau de bornes .....	6
<b>4</b> Nomenclature de la télécommande .....	7
Installation de la batterie .....	8
Précautions se rapportant à la télécommande .....	8
Plage de fonctionnement de la télécommande sans fil .....	8
Capteur d'angle .....	9
<b>2. Projection d'une image (Fonctionnement de base).....</b>	<b>10</b>
<b>1</b> Procédure de projection d'une image .....	10
<b>2</b> Connexion de votre ordinateur/Connexion du cordon d'alimentation .....	11
<b>3</b> Mise sous tension du projecteur .....	12
<b>4</b> Changement de la langue du menu à l'écran .....	13
<b>5</b> Sélection d'une source.....	14
Sélection de la source d'ordinateur .....	14
<b>6</b> Ajustement de la taille et de la position de l'image .....	15
Réglage du pied inclinable .....	16
Zoom.....	17
Mise au point .....	17
Décalage de l'objectif .....	18
<b>7</b> Correction de la distorsion trapézoïdale [TRAPÈZE].....	20
<b>8</b> Optimisation automatique du signal d'ordinateur .....	22
Ajustement de l'image à l'aide du réglage automatique .....	22
<b>9</b> Augmentation ou diminution du volume .....	22
<b>10</b> Mise hors tension du projecteur.....	23
<b>11</b> Lors du déplacement du projecteur.....	24
<b>3. Fonctions pratiques .....</b>	<b>25</b>
<b>1</b> Désactivation de l'image et du son .....	25
<b>2</b> Gel d'une image .....	25
<b>3</b> Agrandissement d'une image.....	25
<b>4. Utilisation de la VISIONNEUSE .....</b>	<b>27</b>
Fonction USB-A.....	27
<b>5. Utilisation du menu à l'écran .....</b>	<b>29</b>
<b>1</b> Aperçu des éléments de menu .....	29
<b>2</b> Liste des éléments de menu .....	30



<b>3</b>	Descriptions de menu et Fonctions [ENTRÉE].....	33
	Ordinateur.....	33
	HDMI1 et HDMI2 .....	33
	USB-A.....	33
	LAN .....	33
<b>4</b>	Descriptions de menu et Fonctions [Menu Affichage] .....	34
	[Ajustement automatique du PC].....	34
	[Synchronisation correcte].....	34
	[Position H] .....	34
	[Position V].....	35
	[Taille H.] .....	35
	[Apparence].....	35
	[Orientation] .....	36
	[Position du menu].....	36
	[Système] .....	37
<b>5</b>	Descriptions de menu et Fonctions [Réglage de la couleur].....	38
	[Mode d'image].....	38
	[Contraste] .....	39
	[Luminosité] .....	39
	[Température de couleur].....	39
	[Rouge].....	39
	[Vert].....	39
	[Bleu].....	39
	[Netteté] .....	39
<b>6</b>	Descriptions de menu et Fonctions [Réglages].....	40
	[Démarrage rapide] .....	40
	[Mode veille].....	41
	[Haute altitude].....	41
	[Puissance ventilation] .....	42
	[Verrouillage] .....	43
	[Optimisation du contraste] .....	43
	[Débit en bauds].....	43
	[Contrôle laser].....	44
	[Son].....	45
	[Réglages HDMI].....	45
<b>7</b>	Descriptions de menu et Fonctions [Étendre] .....	46
	[Langue] .....	46
	[Réglages auto].....	47
	[Trapèze] .....	48
	[Sécurité].....	51
	[Extinction automatique].....	52
	[Compteur du filtre].....	53
	[Configuration du réseau] .....	54
	[ID de contrôle] .....	55
	[Réglages d'usine] .....	56
<b>8</b>	Descriptions de menu et Fonctions [USB-A] .....	56
	[Réglage des diapositives].....	57
	[Effet de transition des diapositives].....	57
	[Ordre de tri].....	57
	[Rotation] .....	57
	[Ajustement adapté].....	57
	[Répéter] .....	58
	[Appliquer].....	58
<b>9</b>	Descriptions de menu et Fonctions [Info.] .....	59

<b>6. Contrôle réseau .....</b>	<b>60</b>
<b>1</b> Opération de contrôle réseau.....	60
<b>2</b> Accès via un navigateur Web.....	61
Connexion de votre ordinateur.....	61
<b>3</b> Page [System status].....	62
<b>4</b> Page [General setup].....	62
<b>5</b> Page [Picture setup].....	62
<b>6</b> Page [Image setup].....	63
<b>7</b> Page [Network setup].....	64
<b>7. Installation et connexions.....</b>	<b>65</b>
<b>1</b> Réglage de l'écran et du projecteur.....	65
Tableaux des tailles et dimensions des écrans.....	67
Exemple d'installation sur un bureau.....	68
Plage de décalage de l'objectif.....	70
<b>2</b> Effectuer les connexions.....	72
Connexion de votre ordinateur.....	72
Précautions lors de l'utilisation d'un signal DVI.....	73
Connexion d'un moniteur externe.....	74
Connexion à l'entrée de composant.....	75
Connexion à l'entrée HDMI.....	76
Connexion à un réseau local câblé.....	77
Connexion à un réseau local sans fil.....	77
<b>8. Connexion avec l'application MultiPresenter .....</b>	<b>80</b>
<b>1</b> Ce que vous pouvez faire en connectant le projecteur avec l'application MultiPresenter.....	80
<b>2</b> Connexion à MultiPresenter.....	81
<b>9. Entretien.....</b>	<b>82</b>
<b>1</b> Nettoyage du filtre.....	82
<b>2</b> Nettoyage de l'objectif.....	84
<b>3</b> Nettoyage du boîtier.....	84
<b>10. Annexe .....</b>	<b>85</b>
<b>1</b> Dépannage.....	85
Problèmes courants et Solutions.....	85
S'il n'y a pas d'image ou si l'image ne s'affiche pas correctement.....	86
Fonction de chaque voyant.....	88
Message de voyant (Message d'état).....	88
Message de voyant (Message d'erreur).....	89
<b>2</b> Spécifications.....	91
<b>3</b> Dimensions du boîtier.....	93
<b>4</b> Affectation des broches de la borne d'entrée D-Sub COMPUTER.....	95
<b>5</b> Liste des signaux d'entrée compatibles.....	96
<b>6</b> Codes de commande PC et connexion des câbles.....	97
<b>7</b> Liste des éléments à vérifier en cas de panne.....	99
<b>8</b> ENREGISTREZ VOTRE PROJECTEUR ! (pour les résidents aux États-Unis, au Canada et au Mexique).....	101

# 1. Introduction

## ① Que contient la boîte ?

Assurez-vous que votre boîte contient tout ce qui est répertorié. S'il manque des pièces, contactez votre revendeur. Veuillez conserver la boîte et l'emballage d'origine au cas où vous auriez besoin de transporter votre projecteur.

Projecteur

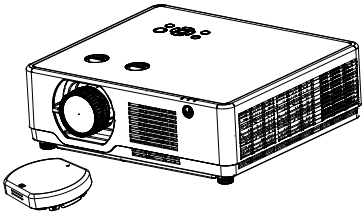

Capuchon d'objectif x 1  
(440165301)  
(Uniquement pour PE506UL)

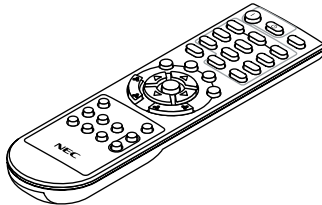

Télécommande  
(393004710)

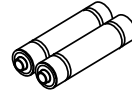

Piles (AAA x 2)  
(391003200)

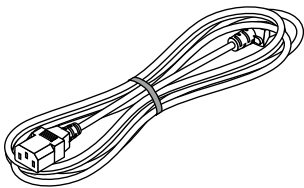

Cordon d'alimentation  
(États-Unis : 310004900)  
(UE : 310003100)

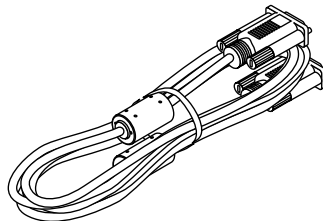

Câble de l'ordinateur (VGA)  
(310002200)

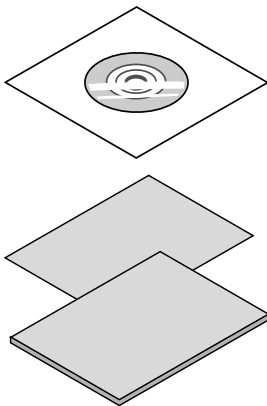

NEC Projector CD-ROM  
Mode d'emploi (PDF)  
(510054501)

- Informations Importantes (510054601)
- Guide d'installation rapide  
(Pour l'Amérique du Nord : 510054801)  
(Pour les autres pays que l'Amérique du Nord : 510054700 et 510054801)

**Pour l'Amérique du Nord uniquement**  
Limitation de garantie

**Pour les clients en Europe:**

Vous trouverez notre garantie actuelle valide sur notre site Web:

<https://www.sharpnecdisplays.eu>

Sauf mention contraire stipulée dans le mode d'emploi, les dessins du boîtier du projecteur montrent des exemples du PE506UL.

# 2 Introduction au projecteur

Cette section vous présente votre nouveau projecteur et décrit ses fonctions et ses commandes.

### • **Prise en charge du signal haute résolution**

Le projecteur dispose d'un système multi-balayage pour s'adapter à de nombreux signaux de sortie. Jusqu'à WUXGA (ORDINATEUR), 4K@30Hz (HDMI).

### • **Fonctions utiles pour les présentations**

La fonction de zoom numérique vous permet de vous concentrer sur les informations cruciales lors d'une présentation.

### • **Source de lumière • Luminosité**

- Une diode laser longue durée est intégrée dans le module d'éclairage.

Le produit peut être utilisé à faible coût car la source de lumière laser peut être utilisée pendant une longue période sans remplacement ni entretien.

- La luminosité peut être ajustée

Contrairement à la source de lumière ordinaire, la luminosité peut être ajustée de 50 à 100 % en mode normal.

### • **Affichage du menu multilingue**

Le menu de l'écran du projecteur est disponible en 27 langues : anglais, allemand, français, italien, espagnol, polonais, suédois, néerlandais, portugais, japonais, chinois simplifié, chinois traditionnel, coréen, russe, arabe, turc, finnois, norvégien, danois, indonésien, hongrois, tchèque, kazakh, vietnamien, thaï, farsi, roumain.

### • **Fonctions de maintenance pratiques**

Les fonctions de maintenance du filtre permettent une meilleure maintenance appropriée du projecteur.

### • **Fonction de sécurité**

La fonction de sécurité vous aide à garantir la sécurité du projecteur. Avec la fonction de verrouillage des touches, vous pouvez verrouiller l'opération sur le panneau de commande. La fonction de verrouillage par code PIN empêche l'utilisation non autorisée du projecteur.

### • **Fonction de tableau de couleurs**

Lors d'une simple projection sur le mur coloré, vous pouvez obtenir l'image couleur proche de l'image couleur projetée sur un écran blanc en sélectionnant la couleur similaire à la couleur du mur parmi les quatre couleurs prédéfinies.

### • **Économie d'électricité**

La fonction de gestion de l'alimentation réduit la consommation électrique et maintient la durée de vie de la source de lumière.

- Lot6, Lot26 pris en charge avec la technologie d'économie d'électricité.

La sélection [Mode veille] prend en charge Lot6, et la sélection [Réseau en veille] prend en charge Lot26.

- [MODE ECO] pour une faible consommation d'électricité et affichage [COMPTEUR DE CARBONE].

Le projecteur dispose d'un MODE ECO pour éviter la consommation d'électricité. De plus, lorsque le [MODE ECO] est sélectionné, l'effet d'économie d'électricité est converti en quantité de réductions d'émissions de CO2 et cela est indiqué sur le message de confirmation affiché sur le menu à l'écran [COMPTEUR DE CARBONE].

### • **Réseau**

- Compatibilité CRESTRON ROOMVIEW
- Prise en charge de la fonction « MultiPresenter ».

À propos de ce mode d'emploi

Le moyen le plus rapide de commencer est de prendre votre temps et de tout faire correctement dès la première fois. Prenez quelques minutes maintenant pour lire le mode d'emploi. Cela peut vous faire gagner du temps plus tard. Au début de chaque section du mode d'emploi, vous trouverez un aperçu. Si la section ne s'applique pas, vous pouvez l'ignorer.

### ③ Nomenclature du projecteur

#### Avant/Haut

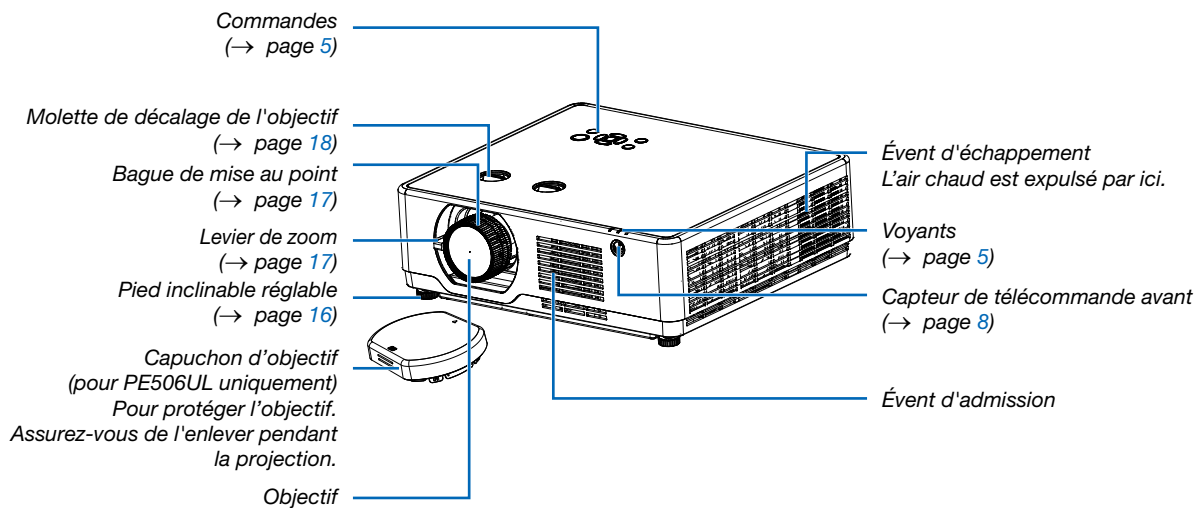

Sauf mention contraire stipulée dans le mode d'emploi, les dessins du boîtier du projecteur montrent des exemples du PE506UL.

### Arrière

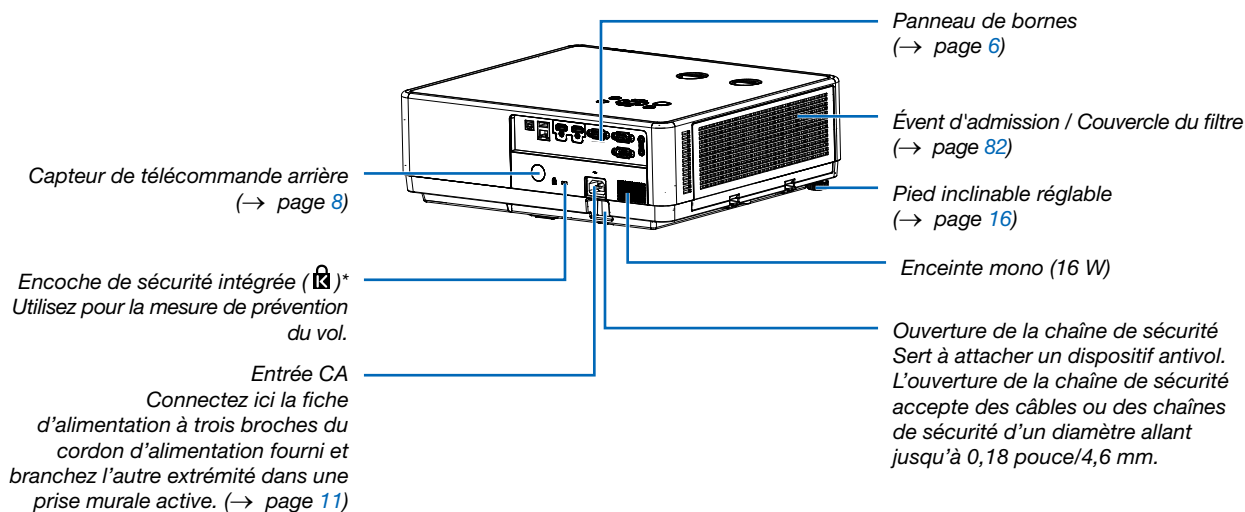

\* Cette encoche de sécurité prend en charge le système de sécurité Micro Saver®.





---

#### REMARQUE :

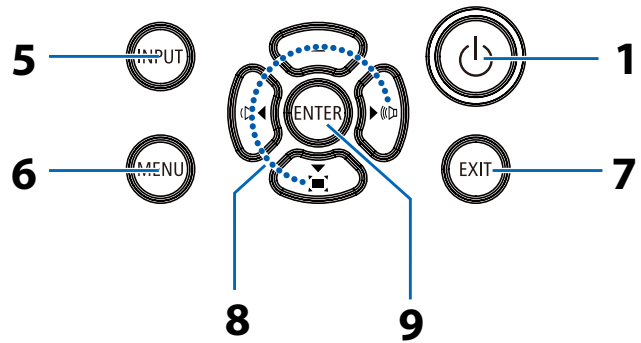
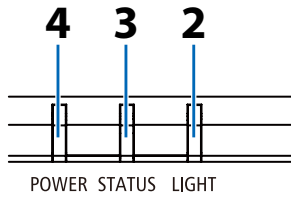
- Verrou de sécurité et antivol compatible avec les câbles/équipements de sécurité Kensington. Pour les produits, visitez le site Web de Kensington.
-

Fonctions du dessus



1.  **Bouton (POWER)**  
(→ page 12, 23)
2. **Voyant LIGHT**  
(→ page 88)
3. **Voyant STATUS**  
(→ page 88)
4. **Voyant POWER**  
(→ page 12, 23, 24, 88)
5. **Bouton INPUT**  
(→ page 14)
6. **Bouton MENU**  
(→ page 29)
7. **Bouton EXIT**
8.  / Boutons Volume  / Bouton Keystone 
- (→ page 20, 22)
9. **Bouton ENTER**

## Fonctions du panneau de bornes

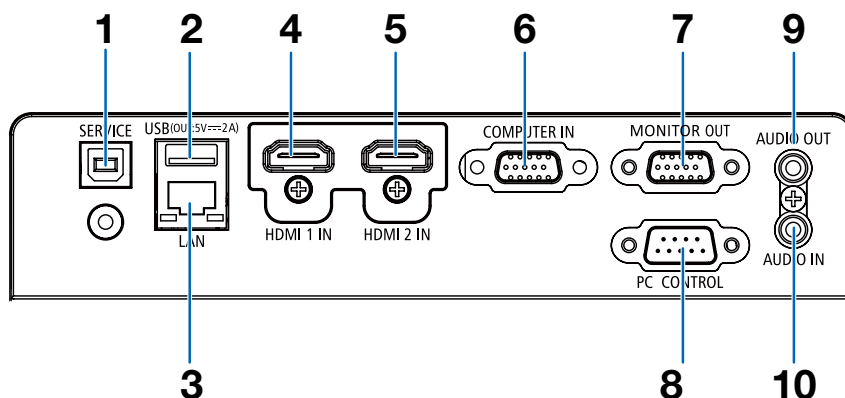
**1. Port de SERVICE (USB Type B)**

(à des fins de service uniquement)

**2. Port USB (Type A)**

Pour la clé USB

(→ page 27)

**3. Port LAN (RJ-45)**

(→ page 77)

**4. Borne HDMI 1 IN (Type A)**

(→ page 72, 73, 76)

**5. Borne HDMI 2 IN (Type A)**

(→ page 72, 73, 76)

**6. COMPUTER IN/Borne d'entrée de composant (Mini D-Sub à 15 broches)**

(→ page 11, 72, 75)

**7. Borne MONITOR OUT (Mini D-Sub à 15 broches)**

(→ page 74)

**8. Port PC CONTROL (D-Sub à 9 broches)**

(→ page 97)

Utilisez ce port pour connecter un PC ou un système de commande. Cela vous permet de commander le projecteur à l'aide du protocole de communication série. Si vous écrivez votre propre programme, les codes de commande PC typiques se trouvent à la page 97.

**9. Mini prise AUDIO OUT (Mini Stéréo)**

(→ page 74)

*REMARQUE : La mini prise AUDIO OUT ne prend pas en charge la borne d'écouteurs/casque.*

**10. Mini prise AUDIO IN (Mini Stéréo)**

(→ page 75)



## 4 Nomenclature de la télécommande

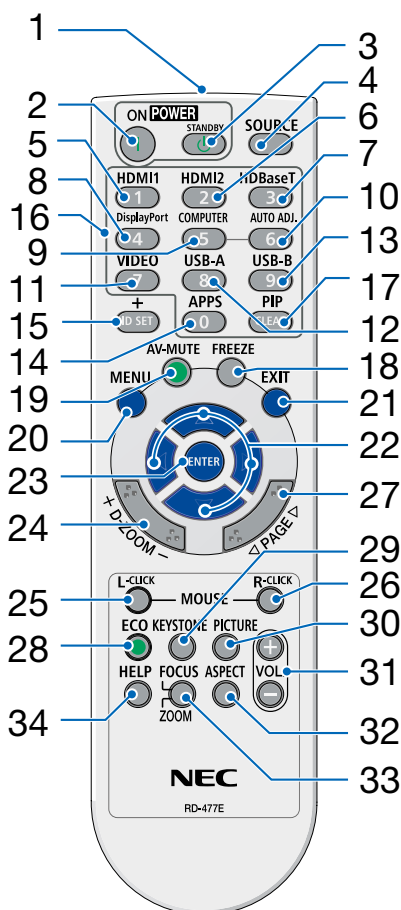

1. **Émetteur infrarouge**  
(→ page 8)
2. **( | ) Bouton POWER ON**  
(→ page 12)
3. **( ⏻ ) Bouton POWER STANDBY**  
(→ page 23)
4. **Bouton SOURCE**  
(→ page 14)
5. **Bouton HDMI 1**  
(→ page 14)
6. **Bouton HDMI 2**  
(→ page 14)
7. **Bouton HDBaseT**  
(Ce bouton ne fonctionne pas dans cette gamme de projecteurs)
8. **Bouton DisplayPort**  
(Ce bouton ne fonctionne pas dans cette gamme de projecteurs)
9. **Bouton COMPUTER**  
(→ page 14)
10. **Bouton AUTO ADJ.**  
(→ page 22)
11. **Bouton VIDEO**  
(Ce bouton ne fonctionne pas dans cette gamme de projecteurs)
12. **Bouton USB-A**  
(→ page 14, 27)
13. **Bouton USB-B**  
(Ce bouton ne fonctionne pas dans cette gamme de projecteurs)
14. **Bouton APPS**  
(→ page 14, 80)
15. **Bouton ID SET**  
(→ page 55)
16. **Bouton Clavier numérique/  
Bouton CLEAR**  
(→ page 55)
17. **Bouton PIP**  
(Le bouton PIP ne fonctionne pas sur cette série de projecteurs)
18. **Bouton FREEZE**  
(→ page 25)
19. **Bouton AV-MUTE**  
(→ page 25)
20. **Bouton MENU**  
(→ page 29)
21. **Bouton EXIT**
22. **Bouton ▲▼◀▶**
23. **Bouton ENTER**
24. **Bouton D-ZOOM (+)(-)**  
(→ page 25, 26)
25. **Bouton MOUSE L-CLICK\***  
(Ce bouton ne fonctionne pas dans cette gamme de projecteurs)
26. **Bouton MOUSE R-CLICK\***  
(Ce bouton ne fonctionne pas dans cette gamme de projecteurs)
27. **Bouton PAGE ▽/△**  
(Ce bouton ne fonctionne pas dans cette gamme de projecteurs)
28. **Bouton ECO**  
(→ page 44)
29. **Bouton KEYSTONE**  
(→ page 20, 48)
30. **Bouton PICTURE**  
(→ page 38)
31. **Bouton VOL. (+)(-)**  
(→ page 22)
32. **Bouton ASPECT**  
(→ page 35)
33. **Bouton FOCUS/ZOOM**  
(Ce bouton ne fonctionne pas dans cette gamme de projecteurs)
34. **Bouton HELP**  
(→ page 59)

### Installation de la batterie

1. Appuyez fermement et retirez le couvercle de la batterie en le faisant glisser.

2. Installez de nouvelles piles (AAA). Assurez-vous de respecter la polarité (+/-) des piles.

3. Remettez le couvercle sur les piles jusqu'à ce qu'il s'enclenche. Ne mélangez pas différents types de piles ou des piles neuves et usagées.

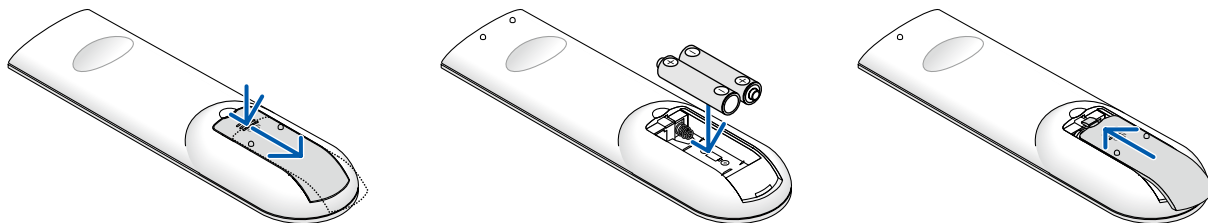

### Précautions se rapportant à la télécommande

- Manipulez la télécommande avec précaution.
- Si la télécommande est mouillée, essuyez-la immédiatement.
- Évitez la chaleur et l'humidité excessives.
- Ne jamais court-circuiter, chauffer ou démonter les piles.
- Ne jamais jeter les piles au feu.
- Si la télécommande n'est pas utilisée pendant une longue période, retirez les piles.
- Assurez-vous de respecter la polarité (+/-) des piles.
- N'utilisez pas de piles neuves et usagées ensemble, ou n'utilisez pas de piles de différents types ensemble.
- Mettez au rebut les piles usagées conformément à la réglementation locale.

### Plage de fonctionnement de la télécommande sans fil

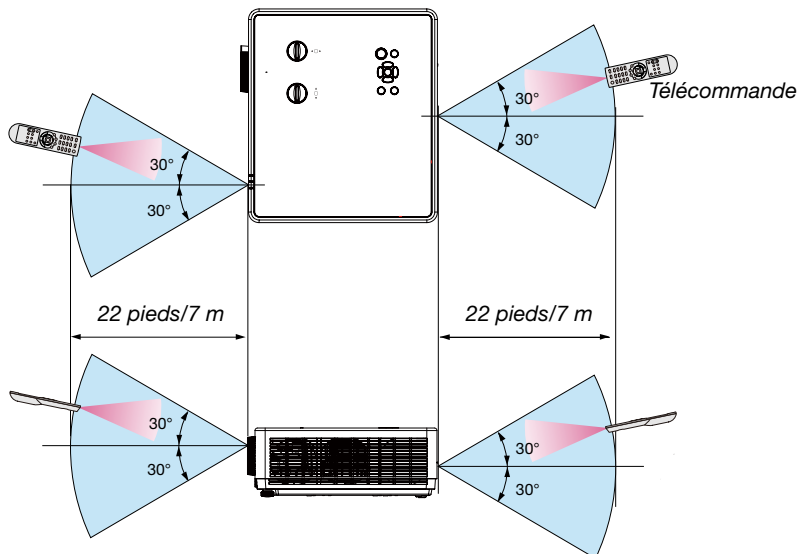

- Le signal infrarouge fonctionne par ligne-de-visée jusqu'à une distance d'environ 22 pieds/7 m et dans un angle de 30 degrés depuis le capteur de télécommande du boîtier du projecteur.
- Le projecteur ne répondra pas s'il y a des objets entre la télécommande et le capteur, ou si une forte lumière projette sur le capteur. Des piles faibles empêcheront également la télécommande de faire fonctionner correctement le projecteur.

## Capteur d'angle

La plage d'angle d'installation que le capteur d'angle intégré du projecteur peut détecter est illustrée dans la figure ci-dessous.

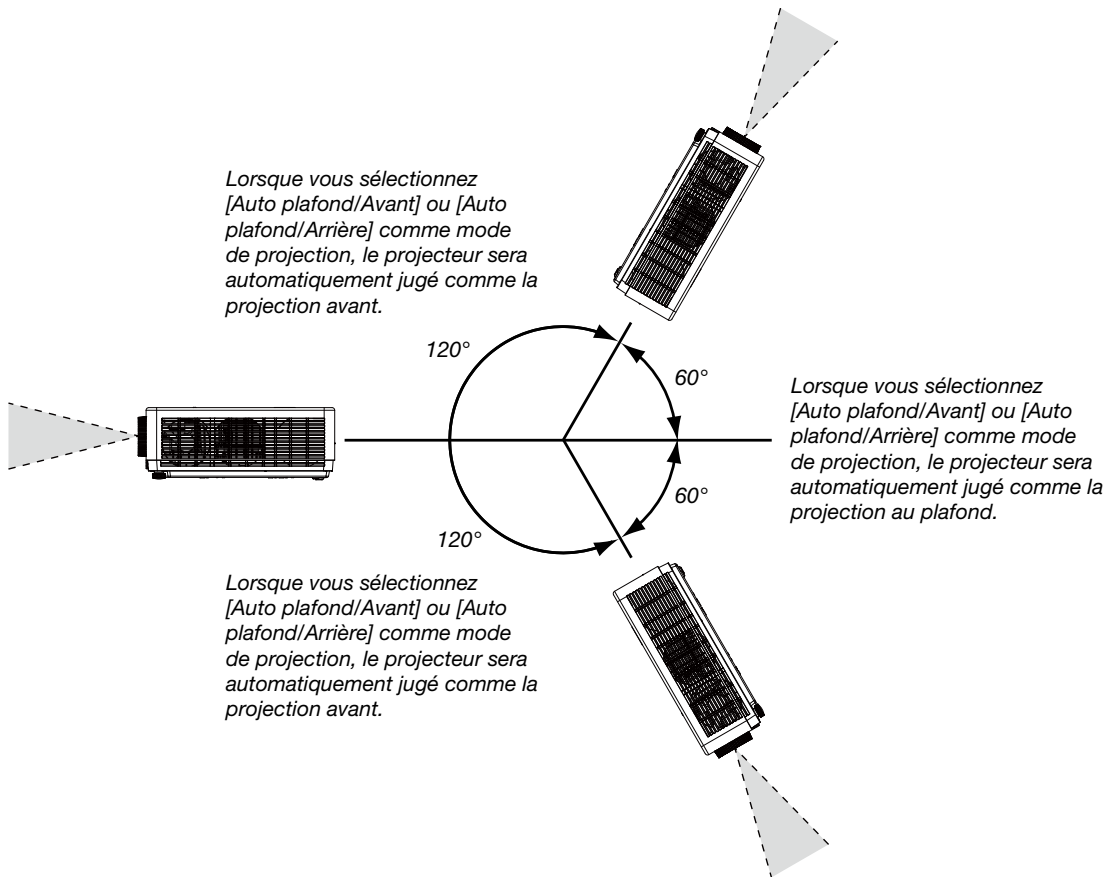

# 2. Projection d'une image (Fonctionnement de base)

---

Ce chapitre décrit comment allumer le projecteur et projeter une image sur l'écran.

## ① Procédure de projection d'une image

### Étape 1

- Connexion de l'ordinateur/Connexion du cordon d'alimentation (→ page 11)



### Étape 2

- Mise sous tension du projecteur (→ page 12)
- Changement de la langue du menu à l'écran (→ page 13)



### Étape 3

- Sélection d'une source (→ page 14)



### Étape 4

- Ajustement de la taille et de la position de l'image (→ page 15)
- Correction de la distorsion trapézoïdale [TRAPÈZE] (→ page 20)



### Étape 5

- Ajustement de l'image et du son
  - Optimisation automatique d'un signal d'ordinateur (→ page 22)
  - Augmentation ou diminution du volume (→ page 22)



### Étape 6

- Réalisation d'une présentation



### Étape 7

- Mise hors tension du projecteur (→ page 23)



### Étape 8

- Lors du déplacement du projecteur (→ page 24)

### ② Connexion de votre ordinateur/Connexion du cordon d'alimentation

#### 1. Connectez votre ordinateur au projecteur.

Cette section vous montrera une connexion de base à un ordinateur. Pour en savoir plus sur les autres connexions, reportez-vous à « 7. Installation et connexions » à la page 72.

Connectez le câble de l'ordinateur (VGA) à la borne COMPUTER IN du projecteur et au port correspondant de l'ordinateur (mini D-Sub à 15 broches). Vissez les deux vis à oreilles des deux bornes pour fixer le câble de l'ordinateur (VGA).

#### 2. Connectez le cordon d'alimentation fourni au projecteur.

Raccordez tout d'abord la fiche à trois broches du cordon d'alimentation fourni directement à la borne AC IN du projecteur, puis raccordez l'autre extrémité à une prise murale. N'utilisez aucun convertisseur de prise.

Le voyant d'alimentation du projecteur se met à clignoter en orange.

\* Ceci s'appliquera aux deux voyants lorsque [NORMAL] est sélectionné pour [MODE VEILLE]. Reportez-vous à la section Voyant d'alimentation. (→ page 88)

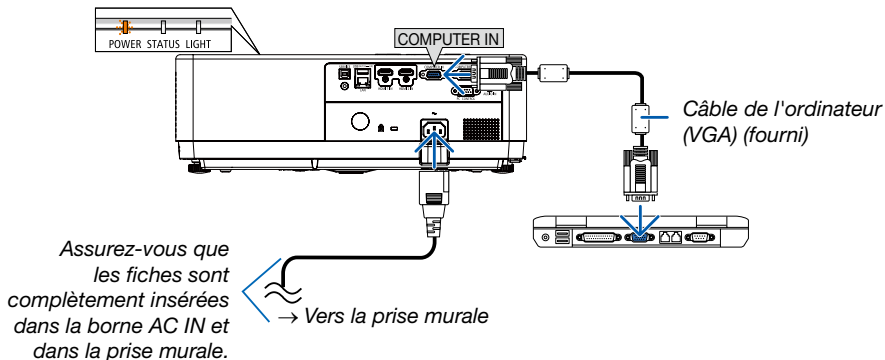

#### **⚠ ATTENTION :**

Certaines parties du projecteur peuvent se trouver temporairement en surchauffe si le projecteur est éteint avec le bouton POWER ou si l'alimentation électrique est coupée pendant une utilisation normale du projecteur. Soyez prudent lors de la manipulation du projecteur.

### 3 Mise sous tension du projecteur

#### 1. Retirez le capuchon d'objectif.

(Pour PE506UL uniquement)

Appuyez et maintenez les deux extrémités du capuchon d'objectif et tirez-le vers vous.

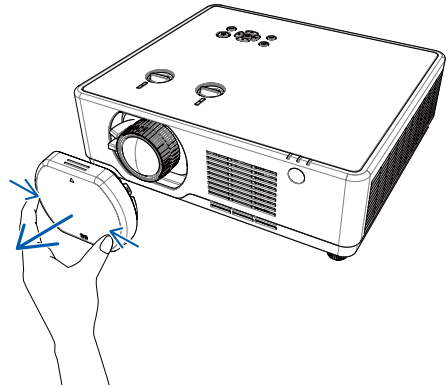

#### 2. Appuyer sur le bouton (POWER) sur le boîtier du projecteur ou sur le bouton POWER ON de la télécommande.

Le voyant POWER va clignoter et le projecteur sera prêt à l'emploi.

ASTUCE :

- Lorsque le message « Code PIN » est affiché, cela signifie que la fonction de [SÉCURITÉ] est activée. (→ page 51)

Après avoir allumé votre projecteur, assurez-vous que l'ordinateur ou la source vidéo est en marche.

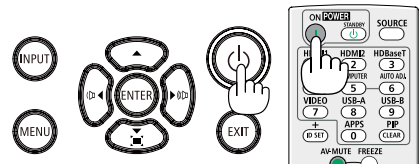

Veille

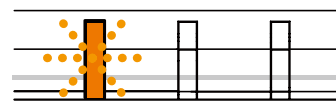

POWER STATUS LIGHT

Voyant orange clignotant



Allumé

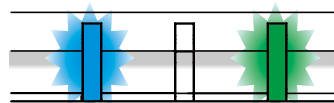

POWER STATUS LIGHT

Voyant bleu fixe    Lumière verte fixe

OU

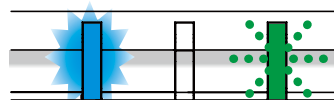

POWER STATUS LIGHT

Voyant bleu fixe    Clignotant en vert  
(→ page 88)

### ④ Changement de la langue du menu à l'écran

#### Sélection de l'affichage sur écran

1. Appuyez sur le bouton MENU sur la télécommande ou sur le panneau de commande au dessus pour afficher le menu à l'écran.
2. Appuyez sur les boutons ▲▼ pour sélectionner le menu Étendre, puis appuyez sur le bouton ENTER ou ► pour sélectionner l'option Langue.
3. Appuyez ensuite sur les boutons ▲▼ pour sélectionner la langue souhaitée. (→ page 46)

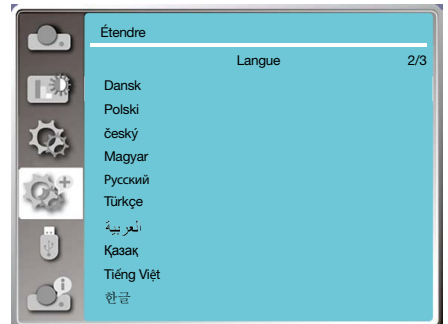
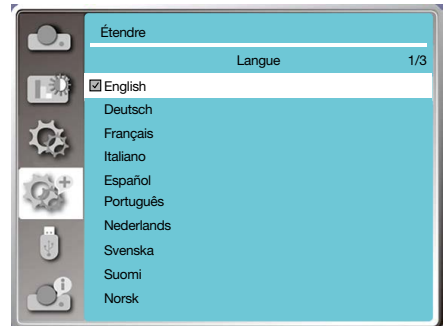
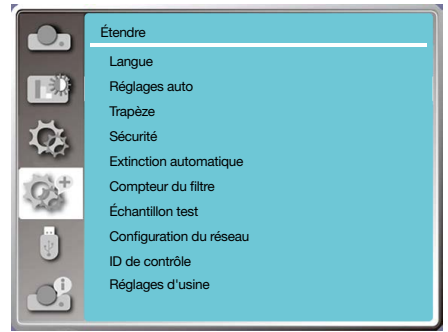

### 5 Sélection d'une source

#### Sélection de la source d'ordinateur

*REMARQUE : Allumez l'équipement source d'ordinateur connecté au projecteur.*

#### Détection automatique du signal

Appuyez sur le bouton INPUT. Le projecteur recherchera la source d'entrée disponible et l'affichera. La source d'entrée changera comme suit :

Ordinateur → HDMI1 → HDMI2 → USB-A → LAN

- Lorsque l'écran ENTRÉE est affiché, vous pouvez appuyer sur les boutons ▲▼ pour sélectionner la source d'entrée.

*ASTUCE : S'il n'y a aucun signal d'entrée présent, l'entrée sera ignorée.*

#### Utilisation de la télécommande

Appuyez sur l'un des boutons COMPUTER, HDMI1, HDMI2, USB-A ou APPS.

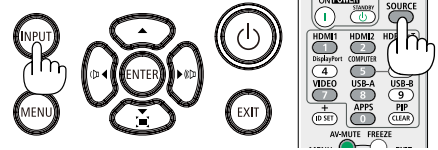

Ordinateur

HDMI 1

HDMI 2

USB-A

LAN



### 6 Ajustement de la taille et de la position de l'image

Utilisez le pied inclinable réglable, la fonction de zoom ou la bague de mise au point pour régler la taille et la position de l'image.

Dans ce chapitre, les dessins et les câbles ont été omis pour plus de clarté.

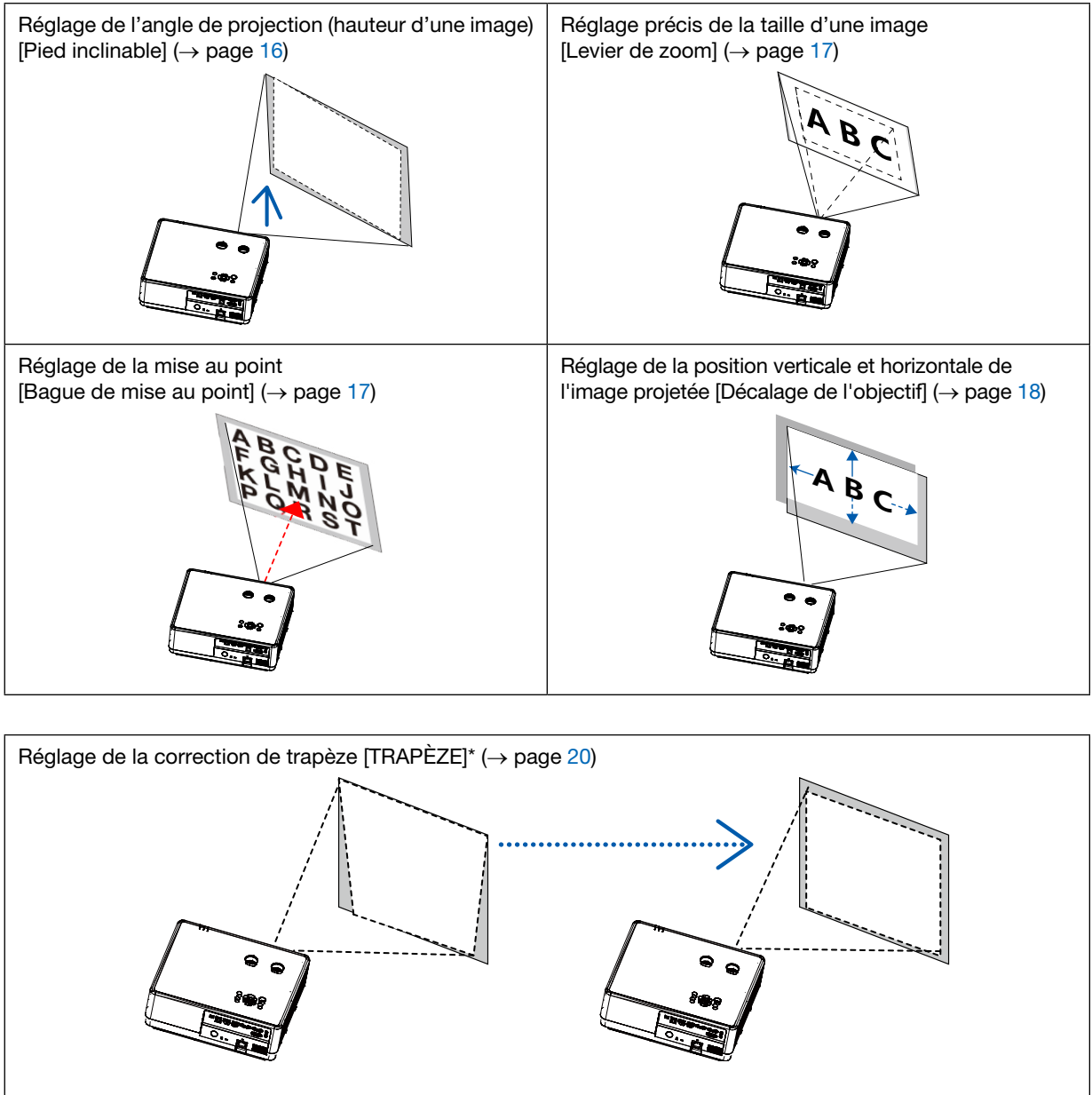

La fonction de correction de trapèze automatique est désactivée au moment de l'expédition.

Pour effectuer la correction de trapèze manuellement, reportez-vous au chapitre « 7 Correction de la distorsion trapézoïdale [TRAPÈZE] » à la page 20.

## 2. Projection d'une image (Fonctionnement de base)

### Réglage du pied inclinable

#### 1. Placez le projecteur perpendiculairement à l'écran.

#### **⚠ ATTENTION :**

N'essayez pas de toucher l'évent d'échappement pendant le réglage du pied inclinable car celui-ci peut être très chaud lorsque le projecteur est en marche et après sa mise hors tension.

#### 2. Tournez les pieds inclinables réglables gauche et droite pour effectuer les ajustements à la hauteur souhaitée.

- Tournez le pied inclinable dans le sens horaire pour remonter le projecteur et dans le sens antihoraire pour abaisser le projecteur ou rétracter le pied réglable.
- Le pied inclinable peut être allongé de 0,71 pouces/18 mm.
- Il y a environ 3,5 degrés (hauteur) de réglage pour l'avant du projecteur.

#### **⚠ ATTENTION :**

- N'utilisez pas le pied inclinable réglable pour des usages autres que ceux initialement prévus. Des usages non appropriés tels que l'utilisation du pied inclinable réglable pour porter ou suspendre le projecteur (au mur ou au plafond) peuvent endommager le projecteur.

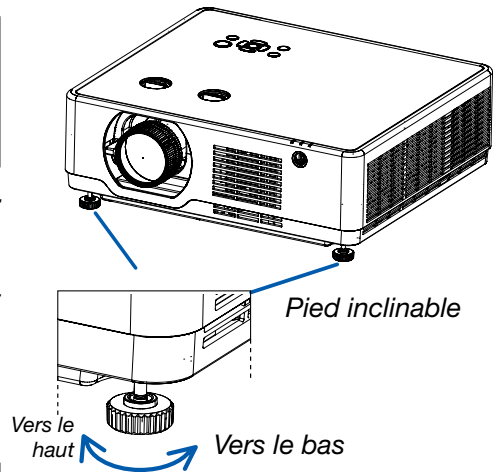

## 2. Projection d'une image (Fonctionnement de base)

### Zoom

Utilisez le levier de ZOOM pour régler la taille de l'image à l'écran.

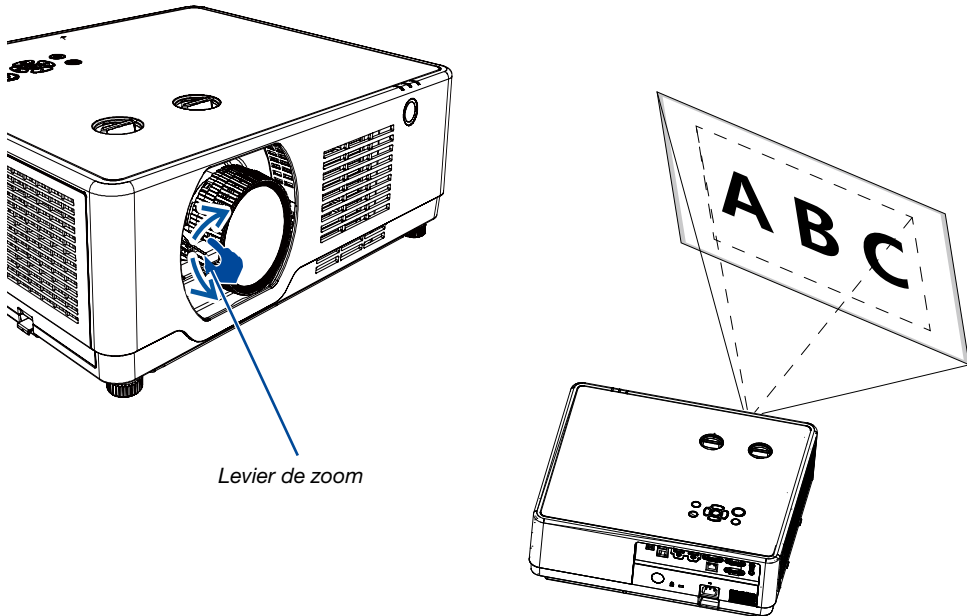

### Mise au point

Utilisez la bague mise au point pour obtenir la meilleure mise au point.

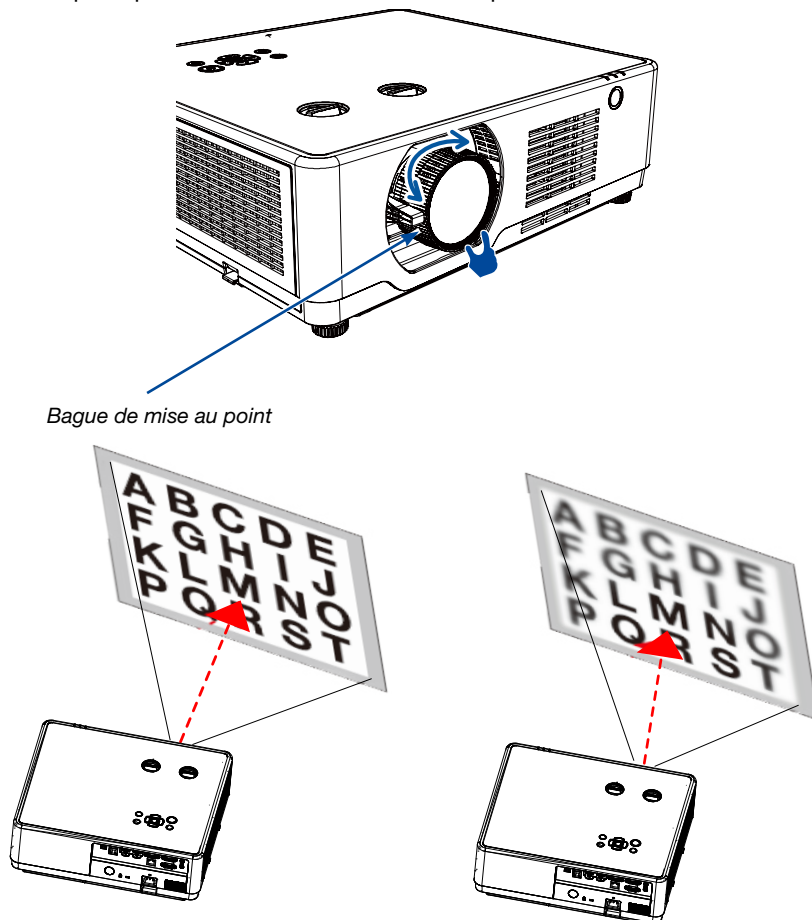

## 2. Projection d'une image (Fonctionnement de base)

### Décalage de l'objectif

Appuyez sur les molettes ① et ② pour effectuer manuellement le réglage du décalage de l'objectif.

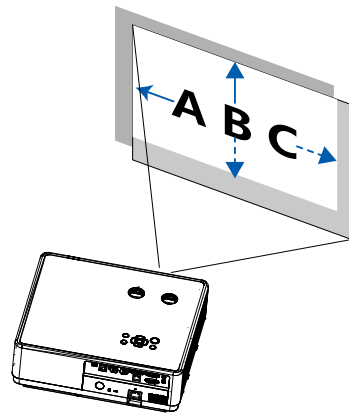

Tournez la molette ①, puis vous pouvez déplacer l'image vers le haut et vers le bas avec une distance allant jusqu'à +55% (PE506WL) et 60% (PE506UL) entre la plage supérieure et inférieure de l'image.

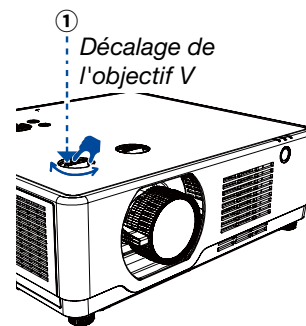

Tournez la molette ②, puis vous pouvez déplacer l'image vers la droite et vers la gauche avec une distance allant jusqu'à -26% ~ +26% (PE506WL) et -29% ~ +29% (PE506UL) de la largeur de l'image.

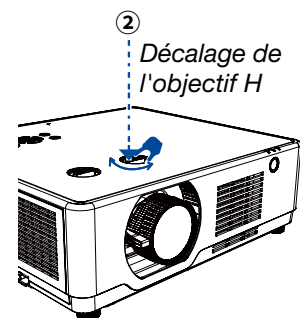

#### ASTUCE :

- Le diagramme ci-dessous montre la plage de réglage du décalage de l'objectif ([ORIENTATION] : [BUREAU AVANT]).
- Pour la plage de réglage du décalage de l'objectif concernant la projection [PLAFOND AVANT], voir la page 70-71.

#### [PE506UL]

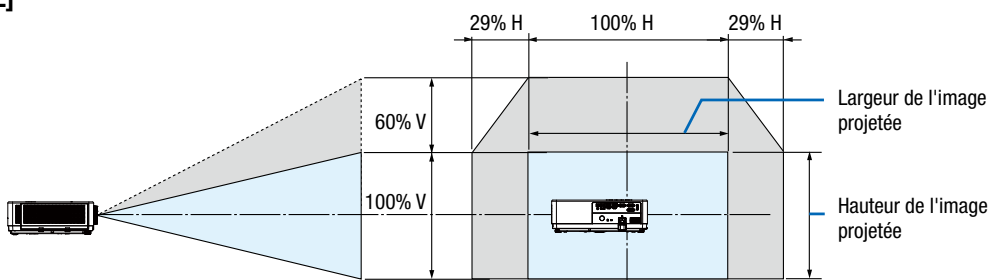

## 2. Projection d'une image (Fonctionnement de base)

[PE506WL]

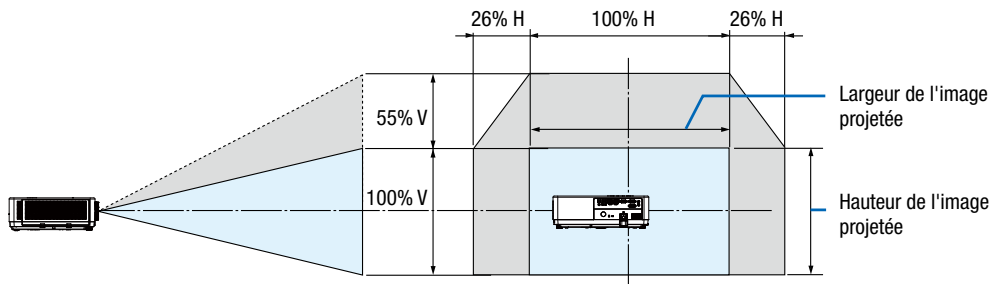

Description des symboles : V indique vertical (hauteur de l'image projetée), H indique horizontal (largeur de l'image projetée).

### 7 Correction de la distorsion trapézoïdale [TRAPÈZE]

Vous pouvez ajuster la distorsion trapézoïdale de l'image dans votre projecteur avec le réglage de la distorsion trapézoïdale H/V. Suivez les étapes ci-dessous pour régler manuellement la distorsion trapézoïdale de l'image projetée.

#### Avant d'effectuer la correction de TRAPÈZE

Appuyez sur le bouton KEYSTONE de la télécommande. La boîte de dialogue de réglage de la distorsion trapézoïdale s'affiche (y compris H / V keystone, 4-Correction d'angle, 6-Correction d'angle, Correction courbée, Ajustement de l'image quadrillée, Réinitialiser la valeur), appuyez sur les boutons ▲▼◀▶ pour régler la distorsion trapézoïdale. Vous pouvez enregistrer vos paramètres pour le réglage de la distorsion trapézoïdale.

- H / V keystone.....Ajustez l'image projetée lorsque le projecteur présente une distorsion trapézoïdale horizontale ou verticale.
- 4-Correction d'angle.....Ajustez l'image projetée lorsque le projecteur présente une distorsion trapézoïdale des quatre angles.
- 6-Correction d'angle.....Ajustez l'image projetée lorsque le projecteur présente une distorsion trapézoïdale des six angles.
- Correction courbée.....Ajustez l'image projetée lorsque la linéarité du projecteur est inégale ou que les images projetées sont courbées verticalement et horizontalement.
- Ajustement de l'image quadrillée.....Ajustez les points locaux de l'image projetée.
- Réinitialiser la valeur.....Les valeurs de correction seront restaurées aux valeurs d'usine par défaut.

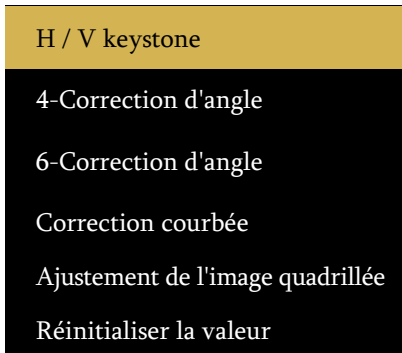

1. Appuyez sur le bouton ▼ sur le boîtier du projecteur. La page H / V Keystone s'affichera à l'écran.
  - Appuyez sur le bouton KEYSTONE lors de l'utilisation de la télécommande.

2. Appuyez sur le bouton ▼ pour sélectionner H / V keystone, puis appuyez sur le bouton ENTER pour sélectionner H keystone. Et appuyez sur le bouton ◀▶ pour effectuer le réglage afin que les côtés gauche et droit de l'image projetée soient parallèles.
  - Ajustez la distorsion trapézoïdale horizontale.

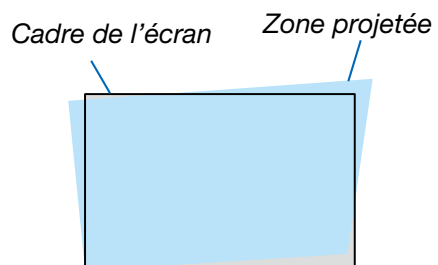

## 2. Projection d'une image (Fonctionnement de base)

3. Alignez le côté gauche (ou droit) de l'écran avec le côté gauche (ou droit) de l'image projetée.

- Utilisez le côté le plus court de l'image projetée comme base.
- Dans l'exemple de droite, utilisez le côté gauche comme base.

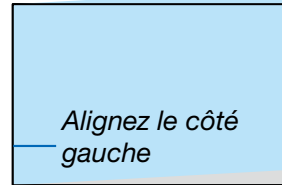

4. Appuyez sur le bouton ▼ pour sélectionner V KEYSTONE et utilisez le ▲▼ bouton afin de rendre parallèle les deux bords supérieur et inférieur de l'image.

- Ajustez la distorsion trapézoïdale verticale.



5. Répétez les étapes 2 et 4 pour corriger la distorsion trapézoïdale.

6. Après avoir terminé la correction Trapèze, appuyez sur le bouton EXIT pendant un certain temps pour fermer le menu.

---

### REMARQUE :

- La flèche apparaît en blanc lorsqu'il n'y a pas de réglage trapézoïdal.
- La flèche indiquant le sens de réglage devient rouge.
- La flèche disparaît lorsque la limite maximale de réglage de trapèze H/V atteint.
- La boîte d'invite de trapèze disparaîtra si vous appuyez à nouveau sur le bouton Keystone lorsqu'elle s'affiche. Appuyez à nouveau sur le bouton ENTER pour changer les six éléments de correction.
- La plage réglable dépend de la source de l'entrée du signal.
- Pour plus de détails sur la fonction de trapèze, reportez-vous à la page [47-51](#).
- Lors de l'utilisation de la VISIONNEUSE, vous ne pouvez pas utiliser le bouton ▼ du panneau pour appeler directement le menu de correction de trapèze.

---

### Pour rétablir les réglages par défaut de la distorsion trapézoïdale :

1. La page Keystone s'affiche alors à l'écran.
2. Appuyez sur le bouton ▼ pour sélectionner Réinitialiser.
3. Appuyez sur le bouton ► ou ENTER.
  - Les réglages seront réinitialisés.

---

### REMARQUE :

Toutes les valeurs ajustées définies dans le réglage [TRAPÈZE] sont réinitialisées à leurs valeurs d'origine

---

### 8 Optimisation automatique du signal d'ordinateur

#### Ajustement de l'image à l'aide du réglage automatique

Optimisation automatique d'une image d'ordinateur. (Ajustement automatique du PC)

Appuyez sur le bouton AUTO ADJ. pour optimiser une image d'ordinateur automatiquement.

Cet ajustement peut s'avérer nécessaire lorsque vous effectuez la connexion à votre ordinateur pour la première fois.

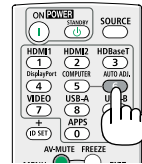

[Mauvaise image]

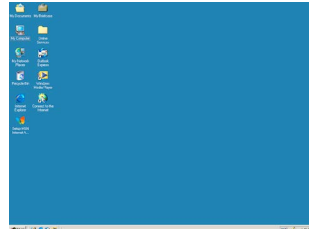

[Image réglée]

#### REMARQUE :

- Certains signaux peuvent nécessiter un certain temps pour s'afficher ou peuvent ne pas s'afficher correctement.
- Si l'opération de Réglage automatique ne peut pas optimiser le signal de l'ordinateur, essayez de régler [Synchronisation correcte], [Position H], [Position V] et [Taille H.] manuellement. (→ page 34, 35)

### 9 Augmentation ou diminution du volume

Le niveau sonore du haut-parleur ou de la sortie audio peut être réglé.

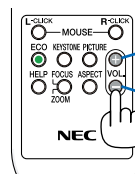
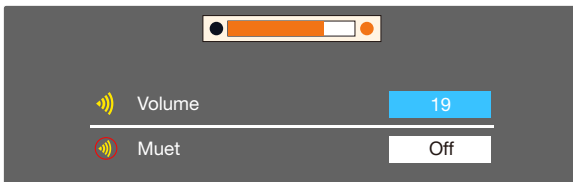

Augmentez le volume

Diminuez le volume

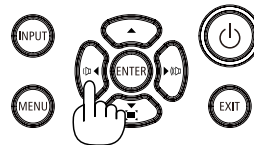

**ASTUCE :** Lorsqu'aucun menu n'apparaît, les boutons ◀ et ▶ sur le boîtier du projecteur servent à contrôler le volume.

Lorsque le menu de réglage du volume ci-dessus apparaît, appuyez sur les boutons ▲ et ▼ pour activer et désactiver la fonction Muet.

#### REMARQUE :

- Le contrôle du volume est disponible avec le bouton ◀ ou ▶ mais n'est pas valide via la télécommande lorsqu'une image est agrandie à l'aide du bouton D-ZOOM (+) ou lorsque le menu est affiché.
- Le contrôle du volume n'est pas disponible avec le bouton ◀ ou ▶ lorsque la VISIONNEUSE est utilisée.





### 10 Mise hors tension du projecteur

Pour éteindre le projecteur :

1. Appuyez d'abord sur le bouton  (POWER) sur le projecteur ou sur le bouton STANDBY de la télécommande.

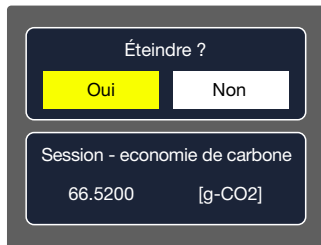
Le message de confirmation sera affiché.



2. Appuyez ensuite sur le bouton ENTER ou de nouveau sur le bouton  (POWER) ou STANDBY.

La source de lumière s'éteindra et le projecteur passera en mode veille. En mode veille, le voyant POWER clignote en orange et les voyants STATUS et LIGHT s'éteignent lorsque [Normale] est sélectionné pour [MODE VEILLE].

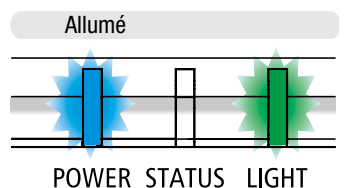
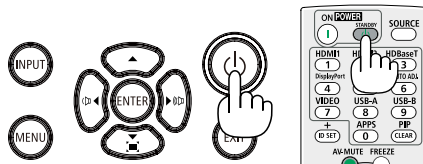

Voyant bleu fixe    Lumière verte fixe

OU

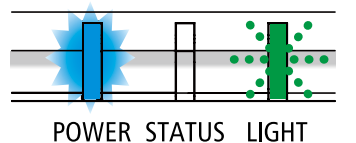

Voyant bleu fixe    Clignotant en vert

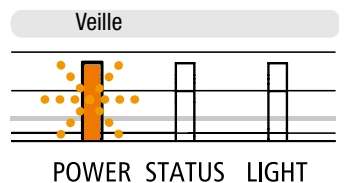

Voyant orange clignotant

#### ATTENTION :

Certaines parties du projecteur peuvent se trouver temporairement en surchauffe si le projecteur est éteint avec le bouton POWER ou si l'alimentation électrique est coupée pendant une utilisation normale du projecteur. Faites bien attention quand vous soulevez le projecteur.

#### REMARQUE :

- Lorsque le bouton POWER clignote en bleu par courts intervalles, l'appareil ne peut pas être éteint.
- L'appareil ne pourra pas être éteint pendant au moins 60 secondes juste après sa mise en marche et l'affichage d'une image.
- Ne coupez pas l'alimentation du projecteur pendant les 10 secondes qui suivent un changement de réglages ou de paramètres et la fermeture du menu. Sinon, vous risqueriez de perdre vos réglages et paramètres.

### ① Lors du déplacement du projecteur

Préparation : Assurez-vous que le projecteur est éteint.

1. Mettez le capuchon d'objectif (pour PE506UL uniquement).
2. Débranchez le cordon d'alimentation.
3. Déconnectez tous les autres câbles.
  - Retirez toute clé USB ou le module LAN sans fil USB se trouvant éventuellement insérés dans le projecteur.  
(→ page [27](#), [77](#))

# 3. Fonctions pratiques

## 1 Désactivation de l'image et du son

Appuyer sur le bouton AV-MUTE pour désactiver l'image et le son pendant une courte période. Appuyez à nouveau pour restaurer l'image et le son.

REMARQUE :

- Bien que l'image soit désactivée, le menu apparaît toujours à l'écran.
- Le son provenant de la prise AUDIO OUT (Mini Stéréo) peut être désactivé.

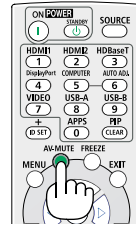

## 2 Gel d'une image

Appuyez sur le bouton FREEZE pour geler une image. Appuyez à nouveau pour reprendre le mouvement.

REMARQUE : L'image est gelée mais la lecture de la vidéo originale continue.

- Cette fonction ne peut pas être utilisée lorsque LAN et USB-A sont sélectionnés comme borne d'entrée.

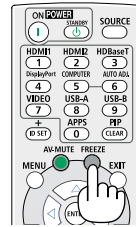

## 3 Agrandissement d'une image

Il est possible d'agrandir l'image jusqu'à quatre fois.

REMARQUE :

- L'agrandissement maximal peut être inférieur à quatre fois selon le signal.
- Cette fonction ne peut pas être utilisée lorsque LAN et USB-A sont sélectionnés comme borne d'entrée.

Pour ce faire :

### 1. Appuyez sur le bouton D-ZOOM (+) pour agrandir l'image.

Pour déplacer l'image agrandie, utilisez le bouton ▲, ▼, ◀ ou ▶.

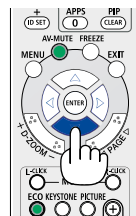
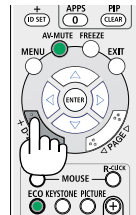
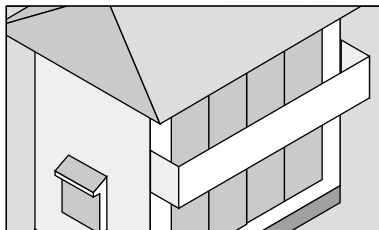
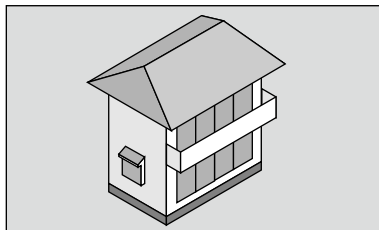

**2. Appuyez sur le bouton ▲▼◀▶.**

La zone de l'image agrandie est déplacée.

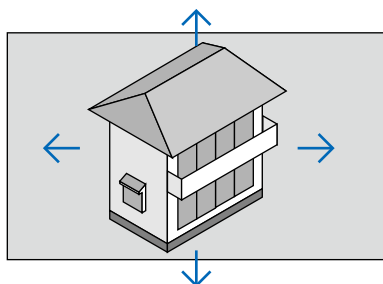

**3. Appuyez sur le bouton D-ZOOM (-) pour réduire l'image.**

Chaque fois que vous appuyez sur le bouton D-ZOOM (-), l'image est réduite.

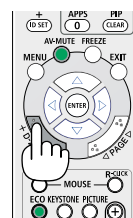

**REMARQUE :**

- L'image sera agrandie ou réduite au centre de l'écran.
- Appuyez sur le bouton ASPECT de la télécommande ou sélectionnez la fonction Aspect dans le menu d'affichage pour annuler l'agrandissement actuel.

# 4. Utilisation de la VISIONNEUSE

## Fonction USB-A

Lorsque la clé USB est insérée dans le projecteur, la fonction USB-A peut projeter des images stockées dans la clé USB.

### Contenu projeté de la fonction USB-A

La fonction USB-A prend en charge les fichiers image suivants.

	Nom d'extension	Format	Description
Plans	jpg/jpeg	Codeur de ligne de base 24 RVB progressif 24 bits	Résolution max : 10000x10000 Résolution max : Résolution du panneau
	bmp	1.4.8 bits basé sur une palette RVB 24, 32 bits	Résolution max : 1280X800
	png	Couleurs vraies 24, 48 bits	
	gif	1.4.8 bits basé sur une palette	
	tiff		

### Affichage de l'écran USB-A

Lorsque la clé USB est insérée dans le projecteur, la fonction USB-A peut projeter des images stockées dans la clé USB.

- 1) Appuyez sur le bouton SOURCE de la télécommande ou INPUT sur le panneau de commande au dessus, puis sélectionnez la source d'entrée de [USB-A].
- 2) Insérez directement la clé USB dans le port USB (Type A).
  - Appuyez sur le bouton ENTER pour afficher instantanément l'écran de veille, tandis que l'icône de la clé USB s'affiche dans le coin inférieur gauche de l'écran.
  - Lorsque la clé USB est indépendante de la partition, elle affichera plus d'une icône USB.
- 3) Appuyez sur les boutons ▲ ▼ ◀ ▶ pour sélectionner l'élément souhaité.
  - Le répertoire racine de la clé USB s'affiche sous forme de vignette.

### Lecture de l'image

Une seule image s'affiche à l'écran lors de la lecture.

- 1) Appuyez sur le bouton ▲ ▼ ◀ ▶ pour sélectionner une image.
- 2) Appuyez sur le bouton ENTER ou ▶.
  - Affichage plein écran
- 3) Appuyez sur le bouton ENTER.
  - Appuyer sur le bouton ENTER pour revenir à la vignette.

### Lecture de la diapositive

Activez le réglage des diapositives dans le menu USB-A pour lire le fichier, les autres fichiers du même dossier peuvent être lus automatiquement.

- 1) Appuyez sur le bouton ◀ ▶ pour sélectionner un fichier.
- 2) Appuyez sur le bouton ENTER ou ▶.
  - Affichage plein écran
- 3) Appuyez sur le bouton ENTER.
  - Appuyer sur le bouton ENTER pour revenir à la vignette.

### Arrêt de l'USB-A

L'effet de transition des diapositives dans le menu USB-A est réglé sur « Glisser vers la droite » ou « Glisser vers le bas », et toutes les images du même dossier peuvent être lues automatiquement.

- 1) Appuyez sur le bouton ▲▼◀▶ pour sélectionner , affiché dans le coin supérieur gauche de l'écran.
- 2) Appuyez sur le bouton ENTER.
- 3) Débranchez directement la clé USB.

---

#### REMARQUE :

- Seule la clé USB allant à FAT32 (32 Go) peut être lue.
- Lorsque vous insérez une clé USB, faites attention au sens d'insertion pour éviter tout dommage au port.
- Veuillez noter les points suivants lors de l'insertion et du retrait de la clé USB :
  - a. Le voyant clignote lorsque la clé USB insérée dans le projecteur ou que le projecteur lit des données. NE RETIREZ PAS la clé USB lorsque le voyant clignote.
  - b. N'insérez pas et ne retirez pas fréquemment la clé USB. Retirez-la après l'insertion d'au moins 5 secondes. Réinsérez-la après le retrait d'au moins 5 secondes.
  - c. En raison du format de fichier, certaines images ne peuvent pas afficher de vignettes.

#### Précautions concernant le traitement et le stockage de la clé USB

- En cas de fumée ou d'odeur anormale, éteignez tout périphérique et contactez le revendeur.
  - Ne placez pas de corps étrangers ou d'objets métalliques dans le port USB. L'électricité statique peut entraîner une perte ou des dommages de données.
-

# 5. Utilisation du menu à l'écran

## ① Aperçu des éléments de menu

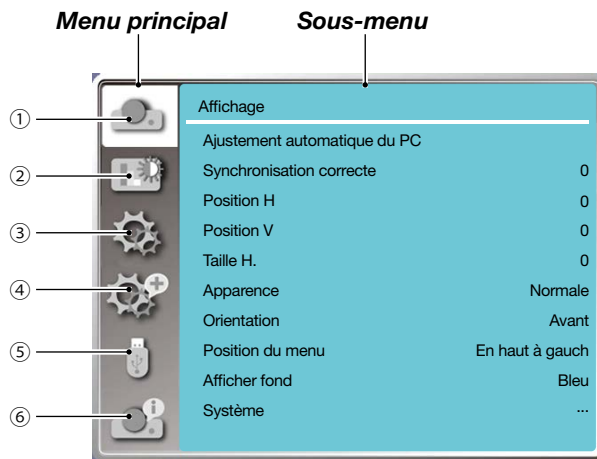

### 1. Menu Affichage

- **Sélectionnez parmi Ajustement automatique du PC, Synchronisation correcte, Position H, Position V, Taille H. pour ajuster les paramètres afin qu'ils correspondent au format VGA.**
- **Apparence : Normale/Large/Pleine largeur/4:3**
- **Orientation : Sélectionnez parmi Avant, Auto plafond/Arrière, Auto plafond/Avant, Plafond/Arrière, Plafond/Avant et Arrière.**
- **Position du menu : Réglez la position d'affichage du menu à l'écran sur l'écran.**
- **Afficher fond : Réglez la couleur de fond de l'écran de projection.**
- **Format de signal : Sélectionnez le format de signal système compatible avec la source d'entrée.**

### 2. Menu Réglage de la couleur

**Les options disponibles dans le menu Mode d'image sont Dynamique, Standard, Cinéma, Tableau d'école (Vert), Colorboard ou Image d'utilisateur.**

**Options de réglage de la couleur disponibles : Contraste, Luminosité, Température de couleur, Rouge, Vert, Bleu et Netteté.**

### 3. Menu Réglages

**Configuration de l'opération de la fonction de base sur le projecteur : Démarrage rapide, Mode veille, Haute altitude, Puissance ventilation, Verrouillage, Débit en bauds, Optimisation du contraste, Contrôle laser, Son et Réglages HDMI.**

### 4. Menu Étendre

**Les options de réglage disponibles sont Langue, Réglages auto, Trapèze, Sécurité, Extinction automatique, Filtre, Échantillon test, Configuration du réseau, ID de contrôle et Réglages d'usine.**

### 5. Menu USB-A

**Sélectionnez le paramètre de Réglage des diapositives, Effet de transition des diapositives, Ordre de tri, Rotation, Ajustement adapté, Répéter, Appliquer.**

### 6. Menu Info.

**Affichez des informations sur le projecteur.**

## ② Liste des éléments de menu

Certains éléments de menu ne sont pas disponibles selon la source d'entrée.

Menu principal	Sous-menu	Réglage	Remarques
Affichage	Ajustement automatique DU PC		
	Synchronisation correcte	0-31	
	Position H	-5 - +5	
	Position V	-5 - +5	
	Taille H.	-15 - +15	La plage de taille H. diffère des signaux.
	Apparence	Normale*/Large/Pleine largeur/4:3	
	Orientation	Avant * Arrière Plafond/Avant Plafond/Arrière Auto plafond/Avant Auto plafond/Arrière	
	Position du menu	En haut à gauche* En haut à droite Centre En bas à gauche En bas à droite	
	Afficher fond	Noir, Bleu*, Logo	
	Format de signal	---	Le format de signal sélectionné s'affiche dans le menu Format de signal
Réglage de la couleur	Mode d'image	Standard* Cinéma Tableau d'école (Vert) Color board Image d'utilisateur Dynamique	
	Contraste	0-63 (32 *)	
	Luminosité	0-63 (32 *)	
	Température de couleur	Haut/Médium*/Bas/Utilisateur	
	Rouge	0-63 (32 *)	
	Vert	0-63 (32 *)	
	Bleu	0-63 (32 *)	
	Netteté	0-15 (8 *)	
Réglages	Démarrage rapide	On/Off*	
	Mode veille	Normale*/Veille/Réseau en veille	
	Haute altitude	On/Off*	
	Puissance ventilation	60 s/0 s*/30 s	
	Verrouillage	On/Off*	
	Optimisation du contraste	On/Off*	

\* L'astérisque (\*) indique que le réglage par défaut varie selon le signal.



## 5. Utilisation du menu à l'écran

Menu principal	Sous-menu	Réglage		Remarques
Réglages	Débit en bauds	4800/9600/19200*/38400		
	Contrôle laser	Mode ECO	Normale*/ECO1/ ECO2/Plein Normale	
		Réglage laser	50%-100% (100%*)	Uniquement pour le mode Normale
	Son	Volume	0-25(12 *)	
		Muet	On/Off*	
	Réglages HDMI	Image	Auto*/64-940/ 0-1023	
		Son	HDMI*/ Ordinateur	
	Étendre	Langue	Le projecteur prend en charge plusieurs langues (anglais*)	
Réglages auto		Recherche d'entrée	On*/Off	
		Ajustement automatique du PC	On*/Off	
		Keystone automatique	On/Off*	
Trapèze		Trapèze	Mémoriser* / Réinitialiser	
		H / V keystone		
		4-Correction d'angle		
		6-Correction d'angle		
		Correction courbée		
		Ajustement de l'image quadrillée		
Sécurité		Réinitialiser la valeur		
		Verrouillage code PIN	On/Off*	
Changement code PIN				
Extinction automatique		Prêt* Extinction Off Minuteur Compte à rebours prêt		
Filtre		Compteur du filtre Minuteur Filtre compteur remis		
Échantillon test		Off*, Échelle de gris (1-4), Barre de couleur, Rouge, Vert, Bleu, Hachurer, Blanc, Noir, Raster gris		

\* L'astérisque (\*) indique que le réglage par défaut varie selon le signal.

## 5. Utilisation du menu à l'écran

Menu principal	Sous-menu	Réglage		Remarques
Étendre	Configuration du réseau	Réglages réseau	Réseau local câblé	DHCP(On/Off*) Adresse IP Sous-réseau Passerelle DNS
			Réseau local ss fil	Réglages(On/Off*)
		Information réseau		
		Adresse MAC		
		Adresse IP		
	ID de contrôle	ID de contrôle	On/Off*	
		Numéro ID de contrôle	1-254(1*)	
	Réglages d'usine			
USB-A	Réglage des diapositives			
	Effet de transition des diapositives		Glisser vers le bas Glisser vers la droite	
	Ordre de tri		Tri étendu Tri par nom* Tri par date Tri par taille	
	Rotation		Pas de rotation* 270 ° 180 ° 90 °	
	Ajustement adapté		On/Off*	
	Répéter		On/Off*	
	Appliquer			
Info.	Entrée			
	Fréq. sync. horiz.			
	Fréq. sync. vert.			
	Compteur de lumière			
	Nom du modèle			
	S/N			
	Version du firmware			
	SUBCPU			

\* L'astérisque (\*) indique que le réglage par défaut varie selon le signal.

### ③ Descriptions de menu et Fonctions [ENTRÉE]

Ordinateur

HDMI 1

HDMI 2

USB-A

LAN

#### **Ordinateur**

Sélectionne l'ordinateur connecté au signal de la borne d'entrée de votre ordinateur.

---

*REMARQUE : Lorsque le signal d'entrée composant est connecté à la borne COMPUTER IN, sélectionnez [Ordinateur].*

---

#### **HDMI1 et HDMI2**

Sélectionne l'équipement compatible HDMI connecté à votre borne HDMI1 ou 2 IN.

#### **USB-A**

Cette fonction vous permet de faire des présentations à l'aide d'une clé USB contenant des images.  
(→ page 27 « 4. Utilisation de la VISIONNEUSE »)

#### **LAN**

Sélectionne un signal du port LAN (RJ-45).

## ④ Descriptions de menu et Fonctions [Menu Affichage]

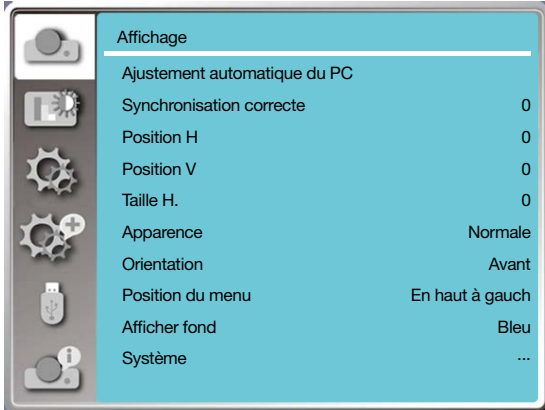

### [Ajustement automatique du PC]

Sélectionnez la fonction Ajustement automatique du PC pour régler Synchronisation correcte, Position H, Position V, Taille H. afin qu'ils soient automatiquement compatibles avec l'ordinateur.

Appuyez sur le bouton MENU sur la télécommande ou sur le panneau de commande au dessus pour afficher le menu à l'écran.

Appuyez sur les boutons ▲▼ pour sélectionner le menu Affichage, puis appuyez sur le bouton ENTER ou ►.

1) Appuyez sur le bouton ▲▼ pour sélectionner le menu [Ajustement automatique du PC].

2) Appuyez sur le bouton ENTER.

#### REMARQUE :

- Le projecteur effectuera la fonction Ajustement automatique du PC automatiquement lorsque son signal est entré pour la première fois.
- La fonction Ajustement automatique du PC peut ne pas fonctionner si les modèles d'ordinateur ne sont pas compatibles avec le signal d'entrée.
- La fonction Ajustement automatique du PC peut ne pas fonctionner si vous sélectionnez le format de signal système suivant : 480i, 576i, 480p, 576p, 720p, 1080i, 1080p, ou les signaux de la borne HDMI.

### [Synchronisation correcte]

(Uniquement pour l'entrée de signal PC)

Ajustez l'image au meilleur état lorsque l'image tremble ou que le contour de l'image s'assombrit.

1) Appuyez sur le bouton ▲▼ pour sélectionner le menu [Synchronisation correcte].

2) Appuyez sur le bouton ENTER.

3) Appuyez sur les boutons ▲▼ pour régler la Synchronisation correcte.

La plage de réglage est de 0 à +31. Veuillez ajuster à l'état d'interférence la plus faible.

### [Position H]

(Uniquement pour l'entrée de signal PC)

En partant du principe que la position relative du projecteur et de l'écran est correctement configurée, vous pouvez déplacer la position horizontale de l'image si la position de l'image projetée sur l'écran est déviée.

1) Appuyez sur le bouton ▲▼ pour sélectionner le menu [Position H].

2) Appuyez sur le bouton ENTER.

3) Appuyez sur les boutons ▲▼ pour régler la Position H de l'image.

La plage de réglage est de -5 à +5.

### [Position V]

(Uniquement pour l'entrée de signal PC)

En partant du principe que la position relative du projecteur et de l'écran est correctement configurée, vous pouvez déplacer la position verticale de l'image si la position de l'image projetée sur l'écran est déviée.

- 1) Appuyez sur le bouton ▲▼ pour sélectionner le menu [Position V].
- 2) Appuyez sur le bouton ENTER.
- 3) Appuyez sur les boutons ▲▼ pour régler la Position V de l'image.

La plage de réglage est de -5 à +5.

### [Taille H.]

(Uniquement pour l'entrée de signal PC)

Vous pouvez régler et réduire les interférences causées par les motifs des rayures verticales projetées. Les motifs projetés suivants peuvent provoquer un motif circulaire (bruit). Réglez la quantité d'interférences au minimum. Les utilisateurs peuvent pointer l'horloge pour ajuster les images.

- 1) Appuyez sur le bouton ▲▼ pour sélectionner le menu [Taille H.].
- 2) Appuyez sur le bouton ENTER.
- 3) Appuyez sur les boutons ▲▼ pour régler la Taille H.

La plage de réglage est de -15 à +15.

### [Apparence]

Ajustez l'image pour l'adapter à la taille d'écran, tout en conservant l'aspect du signal d'entrée inchangé.

Appuyez sur le bouton MENU sur la télécommande ou sur le panneau de commande au dessus pour afficher le menu à l'écran. Appuyez sur les boutons ▲▼ pour sélectionner le menu Affichage, puis appuyez sur le bouton ENTER ou ►.

- 1) Appuyez sur le bouton ▲▼ pour sélectionner le menu [Apparence].
- 2) Appuyez sur le bouton ENTER.
- 3) Appuyez sur les boutons ▲▼ pour sélectionner l'élément souhaité.

Normale..... Utilisez la taille maximale pour projeter tout en gardant l'aspect du signal d'entrée inchangé.

Large ..... Projetez des images au format 16: 9.

Pleine largeur..... Projetez des images au maximum.

4:3..... Projetez des images au format 4:3.

16:10..... Projetez des images au format 16:10.

#### REMARQUE :

- Ce projecteur peut être sélectionné parmi Normale/Large/Pleine largeur/4:3.
- 16:10 sera grisé sur ce projecteur.

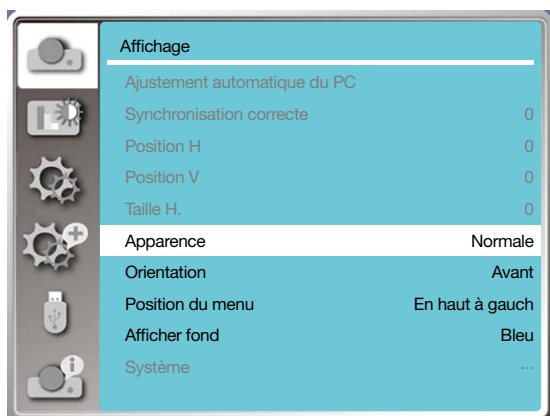

### [Orientation]

Sélectionnez cette fonction pour définir le mode de projection.

Veillez changer le mode de projection si le menu à l'écran s'affiche inversement ou à l'envers.

Appuyez sur le bouton MENU sur la télécommande ou sur le panneau de commande au dessus pour afficher le menu à l'écran. Appuyez sur les boutons ▲▼ pour sélectionner le menu Affichage, puis appuyez sur le bouton ENTER ou ►.

1) Appuyez sur le bouton ▲▼ pour sélectionner le menu [Orientation].

2) Appuyez sur le bouton ENTER.

3) Appuyez sur les boutons ▲▼ pour changer.

Avant : Lorsque le projecteur est installé sur la table et projeté devant l'écran.

Arrière : Lorsque le projecteur est installé sur la table et projeté à l'arrière de l'écran (à l'aide d'un écran translucide)

Plafond/Avant : Lorsque vous utilisez le support de plafond pour soulever le projecteur (disponible dans le commerce) devant l'écran.

Plafond/Arrière : Lorsque vous utilisez le support de plafond pour soulever le projecteur (disponible dans le commerce) à l'arrière de l'écran (à l'aide d'un écran translucide).

Auto plafond/Avant : Lorsque le projecteur est projeté devant l'écran. Le capteur d'angle intégré détecte automatiquement l'angle du projecteur, puis bascule sur [Avant] ou [Plafond/Avant]. Lors de la projection en avant, veuillez la régler sur cette option. (→ page 9)

Auto plafond/Arrière : Lorsque le projecteur est projeté à l'arrière de l'écran. Le capteur d'angle intégré détecte automatiquement l'angle du projecteur, puis bascule sur [Arrière] ou [Plafond/ Arrière]. Lors de la projection en arrière, veuillez la régler sur cette option. (→ page 9)

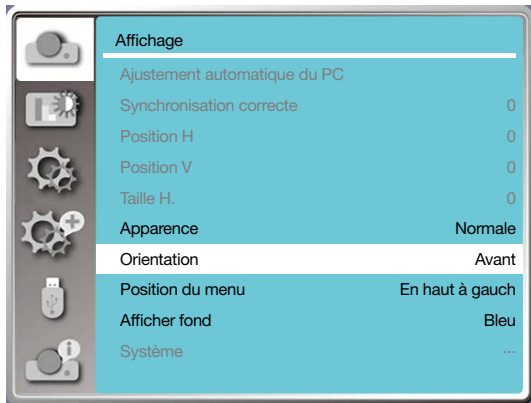

### ⚠ AVERTISSEMENT

- Si des travaux spéciaux sont nécessaires, par exemple pour suspendre le projecteur au plafond, consultez votre revendeur.
- N'essayez jamais d'installer le projecteur vous-même dans de tels cas. Le projecteur pourrait tomber et causer des blessures.

### [Position du menu]

Sélectionnez cette fonction pour définir la position du menu à l'écran.

Appuyez sur le bouton MENU sur la télécommande ou sur le panneau de commande au dessus pour afficher le menu à l'écran. Appuyez sur les boutons ▲▼ pour sélectionner le menu Affichage, puis appuyez sur le bouton ENTER ou ►.

1) Appuyez sur le bouton ▲▼ pour sélectionner le menu [Position du menu].

2) Appuyez sur le bouton ENTER.

3) Appuyez sur les boutons ▲▼ pour changer la position du menu.

En haut à gauche ..... Le menu s'affiche dans le coin supérieur gauche de l'écran.

En haut à droite ..... Le menu s'affiche dans le coin supérieur droit de l'écran.

Centre ..... Le menu s'affiche au centre de l'écran.

En bas à gauche ..... Le menu s'affiche dans le coin inférieur gauche de l'écran.

En bas à droite ..... Le menu s'affiche dans le coin inférieur droit de l'écran.

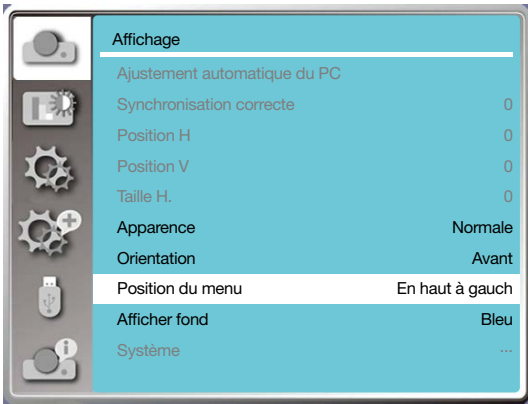

### [Afficher fond]

Sélectionnez cette fonction pour ajuster la couleur de fond lorsqu'il n'y a pas de signal d'entrée.

Appuyez sur le bouton MENU sur la télécommande ou sur le panneau de commande au dessus pour afficher le menu à l'écran. Appuyez sur les boutons ▲▼ pour sélectionner le menu Affichage, puis appuyez sur le bouton ENTER ou ►.

1) Appuyez sur le bouton ▲▼ pour sélectionner le menu [Afficher fond].

2) Appuyez sur le bouton ENTER.

3) Appuyez sur les boutons ▲▼ pour sélectionner l'élément souhaité.

Bleu .....Toute la zone de projection s'affiche en bleu.

Noir .....Toute la zone de projection s'affiche en noir.

Logo .....Toute la zone de projection affiche NEC PROJECTOR sur le fond.

#### REMARQUE :

- Cette fonction sera invalide une fois que vous sélectionnez USB-A et LAN comme signal d'entrée.

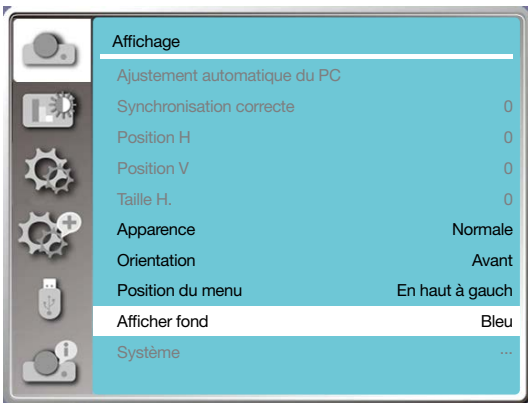

### [Système]

Si un ordinateur est sélectionné comme source de signal d'entrée, votre projecteur détectera et s'adaptera automatiquement à son format de signal. Des images correctes peuvent être affichées sans aucune opération de configuration.

Votre projecteur affichera l'un des éléments suivants :

Auto : La fonction Ajustement automatique du PC effectuera les réglages nécessaires sur votre projecteur pour projeter des images valides. Si les images ne s'affichent pas correctement, ajustez-les manuellement.

---- : Aucun signal PC détecté. Vérifiez la connexion entre le PC et votre projecteur.

#### REMARQUE :

- Votre projecteur peut enregistrer les données générées par la fonction Ajustement automatique du PC.

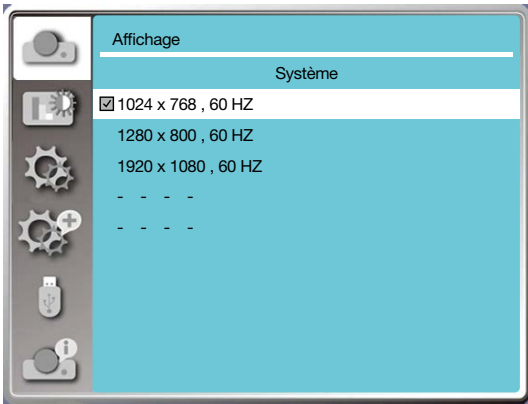

- Le format de signal sélectionné s'affiche dans le menu Format de signal.

### Sélectionnez manuellement le format de signal de l'ordinateur.

1. Appuyez sur le bouton MENU de la télécommande et l'écran s'affiche. Appuyez sur le bouton ◀▶ pour pointer sur l'icône d'entrée, appuyez sur le bouton ▲▼ ou sur le bouton ENTER et le menu Entrée s'affiche.
2. Appuyez sur les boutons ▲▼ pour sélectionner Format de signal, puis appuyez bouton ENTER.

---

#### REMARQUE :

- Le menu Format de signal de l'ordinateur sera désactivé une fois HDMI 1, HDMI 2, USB-A, LAN sélectionné.
- 

## ⑤ Descriptions de menu et Fonctions [Réglage de la couleur]

Sélectionnez le réglage de la couleur pour définir le mode d'image et ajuster la qualité de l'image projetée.

### Opération de menu

Appuyez sur le bouton MENU sur la télécommande ou sur le panneau de commande au dessus pour afficher le menu à l'écran. Appuyez sur les boutons ▲▼ pour sélectionner le menu Réglage de la couleur, puis appuyez sur le bouton ENTER ou ▶.

- 1) Appuyez sur les boutons ▲▼ pour sélectionner l'élément souhaité.
- 2) Appuyez sur le bouton ENTER.
- 3) Appuyez sur les boutons ▲▼ pour sélectionner le réglage du point de consigne.

### [Mode d'image]

#### Opération directe

Appuyez sur le bouton de sélection PICTURE de la télécommande pour sélectionner le mode d'image souhaité.

#### Opération de menu

Appuyez sur le bouton MENU sur la télécommande ou sur le panneau de commande au dessus pour afficher le menu à l'écran. Appuyez sur les boutons ▲▼ pour sélectionner le menu Réglage de la couleur, puis appuyez sur le bouton ENTER ou ▶.

- 1) Appuyez sur les boutons ▲▼ pour sélectionner le menu [Mode d'image].
- 2) Appuyez sur le bouton ENTER.
- 3) Appuyez sur les boutons ▲▼ pour sélectionner l'élément souhaité.

#### Dynamique

Un mode d'image adapté à la visualisation dans une pièce lumineuse.

#### Standard

Le mode par défaut de votre projecteur peut devenir une couleur naturelle.

#### Cinéma

Échelle de gris enrichie pour visionner des films.



### Tableau d'école (Vert)

Un mode d'image conçu pour l'affichage sur un tableau d'école (vert). Il améliore la qualité de l'image projetée sur le tableau d'école (vert). Ceci est conçu pour un tableau en vert plutôt que noir comme indiqué par son nom.

### Color board

Un mode d'image adapté à la projection d'images sur la surface du mur en rouge, bleu, jaune ou vert. Appuyez sur le bouton ENTER pour entrer dans le menu Color board, puis appuyez sur les boutons ▲▼ pour sélectionner Rouge, Bleu, Jaune ou Vert, appuyez sur le bouton ENTER.



### Image d'utilisateur

Les utilisateurs peuvent personnaliser le réglage de la couleur.

### **[Contraste]**

Appuyez sur le bouton ▼ pour diminuer le contraste, avec la plage de 0 à +63.  
Appuyez sur le bouton ▲ pour augmenter le contraste, avec la plage de 0 à +63.

### **[Luminosité]**

Appuyez sur le bouton ▼ pour diminuer la luminosité, avec la plage de 0 à +63.  
Appuyez sur le bouton ▲ pour augmenter la luminosité, avec la plage de 0 à +63.

### **[Température de couleur]**

Appuyez sur les boutons ▲▼ pour sélectionner la température de couleur souhaitée (haut, médium, bas et utilisateur)  
Haute température : Devenir bleu progressivement.  
Température moyenne : Couleur naturelle appropriée.  
Basse température : Devenir rouge progressivement.  
Utilisateur : vous pouvez ajuster vous-même les valeurs Rouge, Vert, Bleu et Jaune.

### **[Rouge]**

Appuyez sur le bouton ▼ pour diminuer la teinte rouge et sur le bouton▲ pour l'augmenter.

### **[Vert]**

Appuyez sur le bouton ▼ pour diminuer la teinte verte et sur le bouton▲ pour l'augmenter.

### **[Bleu]**

Appuyez sur le bouton ▼ pour diminuer la teinte bleue et sur le bouton▲ pour l'augmenter.

### **[Netteté]**

Appuyez sur le bouton ▼ pour adoucir l'image et sur le bouton▲ pour l'accentuer, avec la plage de 0 à +15.



### 6 Descriptions de menu et Fonctions [Réglages]

Le projecteur a une fonction de réglages, et vous pouvez sélectionner d'autres fonctions comme décrit ci-dessous.

#### Opération de menu

Appuyez sur le bouton MENU sur la télécommande ou sur le panneau de commande au dessus pour afficher le menu à l'écran. Appuyez sur les boutons ▲▼ pour sélectionner le menu Réglages, puis appuyez sur le bouton ENTER ou ►.

- 1) Appuyez sur les boutons ▲▼ pour sélectionner l'élément souhaité.
- 2) Appuyez sur le bouton ENTER.
- 3) Appuyez sur les boutons ▲▼ pour définir les options.

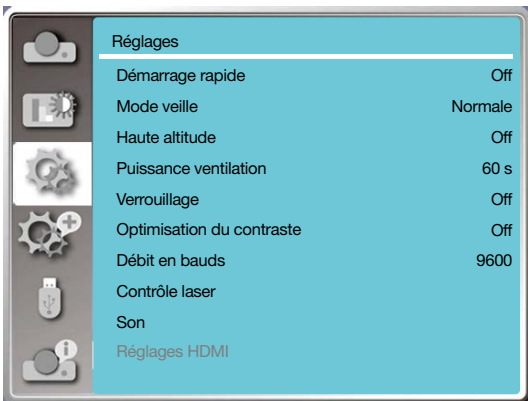

#### [Démarrage rapide]

Réglez l'option sur « On » si vous sélectionnez cette fonction, le projecteur s'allumera automatiquement lorsque le cordon d'alimentation est connecté à la prise de courant.

- 1) Appuyez sur les boutons ▲▼ pour sélectionner le menu [Démarrage rapide].
- 2) Appuyez sur le bouton ENTER.
- 3) Appuyez sur les boutons ▲▼ pour sélectionner l'élément souhaité.

Off.....Passez en mode veille.

On.....Démarrez immédiatement.



### REMARQUE :

- Une fois l'alimentation coupée, veuillez attendre environ 20 secondes après avoir débranché l'alimentation secteur, puis vous pourrez rallumer le projecteur. Si le projecteur est mis sous tension immédiatement, il peut ne pas fonctionner correctement.

### [Mode veille]

Sélectionnez cette fonction pour basculer entre les différents modes de veille.

- 1) Appuyez sur les boutons ▲▼ pour sélectionner le menu [Mode veille].
- 2) Appuyez sur le bouton ENTER.
- 3) Appuyez sur les boutons ▲▼ pour régler les niveaux.

Normale ..... Bien que la consommation électrique en ce mode soit plus faible que celle en mode [Réseau en veille] ou [Veille], lorsque ce mode est sélectionné, seul le bouton POWER du panneau de commande au dessus ou de la télécommande fonctionnera.

Réseau en veille ..... Bien que la consommation électrique en ce mode soit plus élevée que celle en mode [Normale], ce mode vous permet d'allumer le projecteur à partir de l'état de veille en utilisant la fonction Wake on LAN (ci-après appelée WoL) via LAN.  
Consultez votre administrateur réseau pour plus d'informations sur WoL.

Veille ..... Bien que la consommation électrique en ce mode soit plus élevée que celle en mode [Réseau en veille], ce mode prend moins de temps pour allumer le projecteur depuis la condition de veille via LAN par rapport au mode [Réseau en veille].  
Pour contrôler le projecteur à l'aide de notre logiciel d'application NaViSet Administrator 2, sélectionnez le mode [Veille].

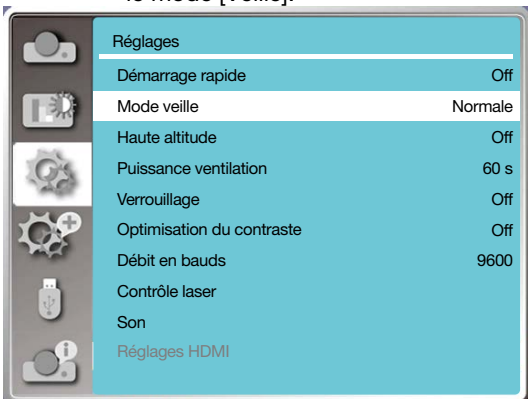

### [Haute altitude]

Vous pouvez modifier le réglage de la vitesse du ventilateur de refroidissement en fonction de l'altitude à laquelle votre projecteur fonctionne.

- 1) Appuyez sur les boutons ▲▼ pour sélectionner le menu [Haute altitude].

2) Appuyez sur le bouton ENTER.

3) Appuyez sur les boutons ▲▼ pour sélectionner le menu souhaité.

Off : Vitesse normale. Désactivez cette option lors de l'utilisation du projecteur si l'altitude n'est pas trop élevée.

On : Plus vite que celle en mode Off. Activez cette option lors de l'utilisation du projecteur dans les hautes terres.

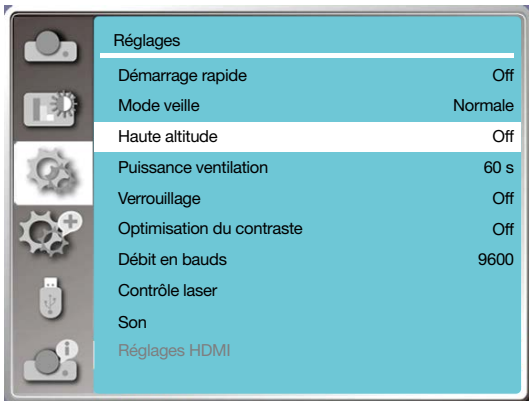

Remarque :

- Le capteur de pression d'air détectera automatiquement l'altitude. Lorsque l'altitude est d'environ 1 700 mètres /5 577 pieds ou plus, le projecteur activera automatiquement la fonction Haute altitude, ainsi le menu à l'écran de Haute altitude passera à « On ».
- Si le capteur de pression d'air est endommagé, le menu OSD du projecteur deviendra rouge pour rappeler que la fonction de passage automatique à haute altitude n'est pas valide. L'utilisateur peut régler manuellement Haute altitude sur « On ».
- Lorsque l'altitude définie dépasse 2 600 mètres /8 530 pieds, la luminosité du projecteur diminue automatiquement pour la protection de l'appareil.
- Le projecteur peut être utilisé à une altitude maximale de 3 000 mètres /9 843 pieds. Si l'altitude réelle dépasse cette limite, la luminosité du projecteur diminue automatiquement pour la protection de l'appareil.

### [Puissance ventilation]

Sélectionnez le temps de refroidissement après la mise hors tension du projecteur.

1) Appuyez sur les boutons ▲▼ pour sélectionner le menu [Puissance ventilation].

2) Appuyez sur le bouton ENTER.

3) Appuyez sur les boutons ▲▼ pour sélectionner le menu souhaité.

60 s.....Refroidissement en 60 secondes après la mise hors tension du projecteur.

30 s.....Refroidissement en 30 secondes après la mise hors tension du projecteur. Et le ventilateur de refroidissement fonctionnera plus rapidement qu'en mode de refroidissement normal avec un temps réduit et un bruit plus important.

0 s.....Refroidissement juste après la mise hors tension du projecteur.

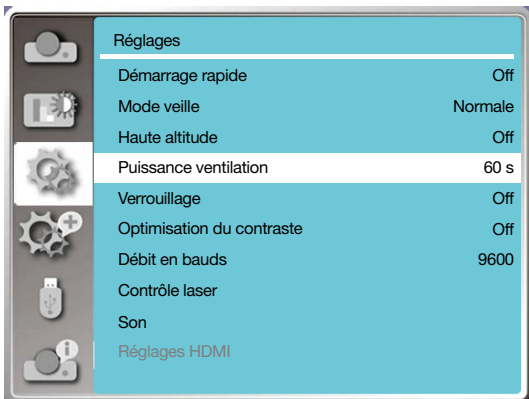

Remarque :

- La fonction de Puissance ventilation dépend de la nécessité de l'utilisateur de déplacer le projecteur immédiatement. Si l'utilisateur doit débrancher le cordon d'alimentation pour déplacer le projecteur immédiatement, l'option 0 Sec peut être choisie, sinon l'option « 60 Sec » peut être choisie.

### [Verrouillage]

Sélectionnez cette fonction pour verrouiller et déverrouiller les claviers du panneau de commande.

- 1) Appuyez sur les boutons ▲▼ pour sélectionner le menu [Verrouillage].
- 2) Appuyez sur le bouton ENTER.
- 3) Appuyez sur les boutons ▲▼ pour sélectionner le menu souhaité.

Off..... Les claviers du panneau de commande sont valides.

On..... Les claviers du panneau de commande ne sont pas valides.

#### REMARQUE :

- Lorsque vous verrouillez les claviers du panneau de commande au dessus, mais que la télécommande est perdue ou qu'elle présente un problème, veuillez contacter votre revendeur ou le centre de service.

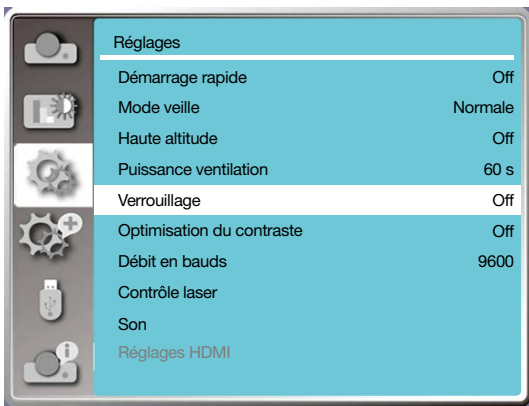

### [Optimisation du contraste]

Sélectionnez cette fonction pour optimiser et compenser automatiquement le signal sur la base de l'image, afin d'obtenir le meilleur contraste d'image.

- 1) Appuyez sur les boutons ▲▼ pour sélectionner le menu [Optimisation du contraste].
- 2) Appuyez sur le bouton ENTER.
- 3) Appuyez sur les boutons ▲▼ pour régler.

Off..... Aucune optimisation.

On..... Optimiser le contraste.

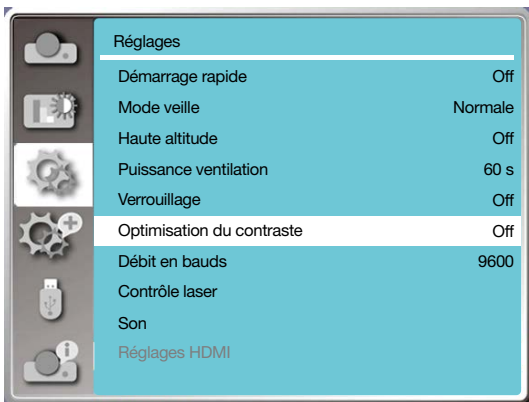

### [Débit en bauds]

Sélectionnez cette fonction pour régler le taux de transmission du projecteur.

- 1) Appuyez sur les boutons ▲▼ pour sélectionner le menu [Débit en bauds].
- 2) Appuyez sur le bouton ENTER.

3) Appuyez sur les boutons ▲▼ pour sélectionner le taux : 4800/9600/19200/38400.

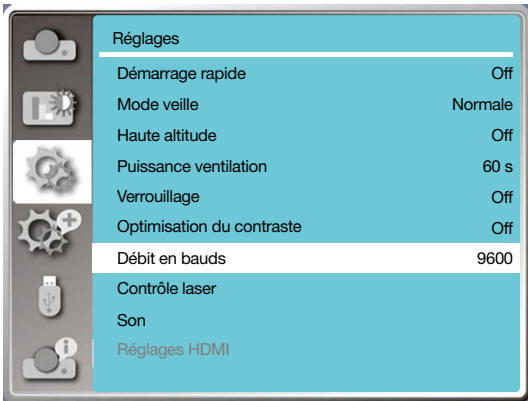

### [Contrôle laser]

Modifiez la luminosité de la source de lumière en fonction de l'environnement et de l'objectif de votre projecteur.

- 1) Appuyez sur les boutons ▲▼ pour sélectionner le menu [Contrôle laser].
- 2) Appuyez sur le bouton ENTER.
- 3) Appuyez sur les boutons ▲▼ pour sélectionner [Mode ECO] ou [Réglage laser].
- 4) Appuyez sur le bouton ENTER.

### Mode ECO

Normale	Luminosité normale, l'écran devient plus lumineux. Alternativement, vous pouvez ajuster de 50% à 100%. La valeur par défaut est 100%.
ECO.1/ECO.2	Réduisez la luminosité et la consommation électrique.
Plein normal	La luminosité est la même qu'en mode normal, mais elle n'est pas réglable.

### Réglage laser

Cette fonction n'est valide qu'en mode normal et la plage de réglage est de 50 à 100 %. Et l'option deviendra grise sur le mode ECO.1, ECO2 et Plein normal.

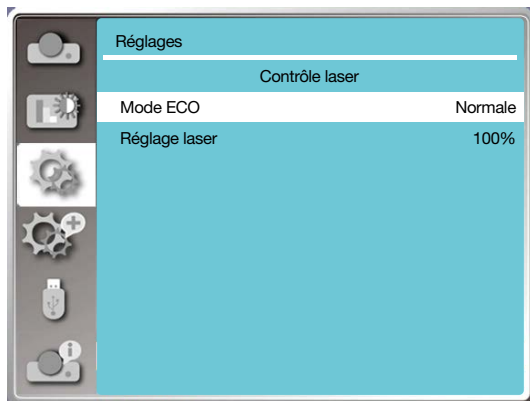
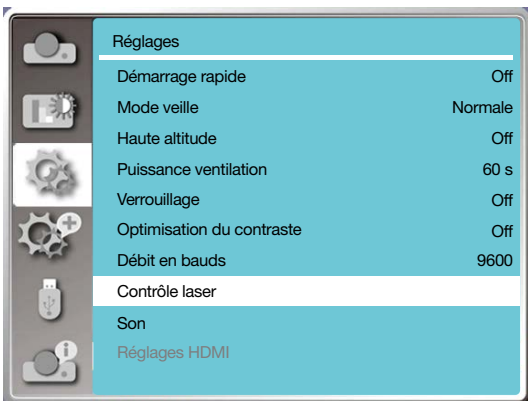

### REMARQUE :

- L'option de réglage laser ne peut être choisie qu'en mode normal.

### [Son]

Sélectionnez cette fonction pour régler le son.

- 1) Appuyez sur les boutons ▲▼ pour sélectionner le menu [Son].
- 2) Appuyez sur le bouton ENTER.
- 3) Appuyez sur les boutons ▲▼ pour sélectionner le menu souhaité.

Volume .....Appuyez sur le bouton ◀ pour baisser le volume et sur le bouton ▶ pour augmenter le volume, avec la plage de 0 à +25.

Muet .....Sélectionnez « Off » pour émettre l'audio et sélectionnez « On » pour désactiver l'audio.

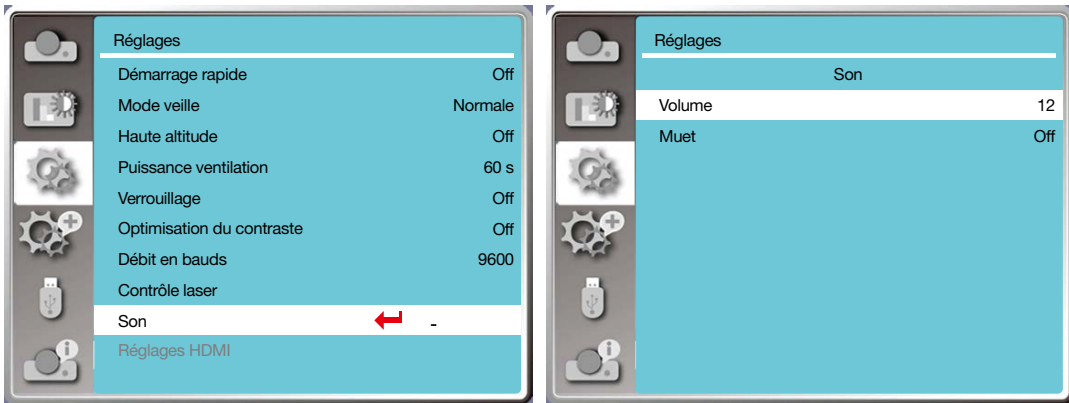

### [Réglages HDMI]

Lorsque un périphérique est connecté à la borne HDMI du projecteur et que les images ne peuvent pas être projetées normalement, veuillez activer le réglage de l'image ou du son.

Appuyez sur le bouton MENU sur la télécommande ou sur le panneau de commande au dessus pour afficher le menu à l'écran. Appuyez sur les boutons ▲▼ pour sélectionner le menu Réglages, puis appuyez sur le bouton ENTER ou ▶ pour entrer dans le sous-menu.

- 1) Appuyez sur les boutons ▲▼ pour sélectionner le menu [Réglages HDMI].
- 2) Appuyez sur le bouton ENTER.
  - Affichez instantanément [Réglages HDMI].
- 3) Appuyez sur les boutons ▲▼ pour sélectionner [Image] ou [Son].
- 4) Appuyez sur le bouton ENTER.

#### REMARQUE :

- L'option de configuration HDMI peut être choisie uniquement dans les canaux HDMI 1 et HDMI 2.

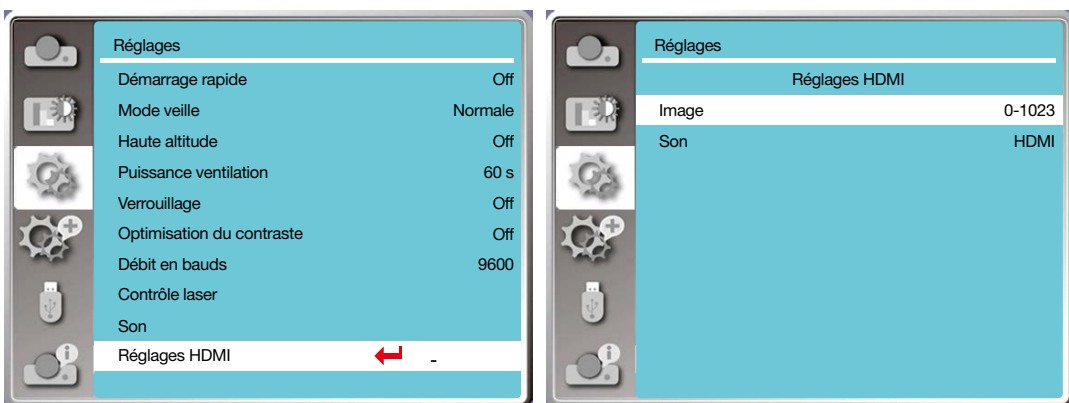

### Image

Auto	Réglez automatiquement le niveau du signal.
[64-940]	Lorsqu'un périphérique (tel qu'un lecteur de disque Blu-ray) est connecté à la borne de réglages HDMI.
[0-1023]	Lorsque la sortie d'un périphérique (tel qu'un ordinateur), via un câble de conversion ou un câble similaire, est connectée à la borne de réglages HDMI. Sélectionnez cette option lorsque la sortie de L'ORDINATEUR ou de tout autre appareil est également connectée à la borne de réglages HDMI.

### Son

[HDMI]	Lors de la connexion au câble HDMI pour transmettre les images et l'audio, les utilisateurs n'ont pas besoin de se connecter au signal audio séparément.
[Ordinateur]	Lorsque la sortie d'un périphérique (tel qu'un ordinateur), via un câble de conversion ou un câble similaire, est connectée à la borne HDMI. Le signal audio serait émis en fonction de la connexion de la borne AUDIO IN.

## 7 Descriptions de menu et Fonctions [Étendre]

Le projecteur a une fonction d'extension, et vous pouvez sélectionner d'autres fonctions comme décrit ci-dessous.

### Opération de menu

Appuyez sur le bouton MENU sur la télécommande ou sur le panneau de commande au dessus pour afficher le menu à l'écran. Appuyez sur les boutons ▲▼ pour sélectionner le menu Étendre, puis appuyez sur le bouton ENTER ou ►.

- 1) Appuyez sur les boutons ▲▼ pour sélectionner l'élément souhaité.
- 2) Appuyez sur le bouton ENTER.
- 3) Appuyez sur les boutons ▲▼ pour définir les options.
- 4) Appuyez sur le bouton ENTER.



### [Langue]

Les utilisateurs peuvent sélectionner la langue affichée à l'écran.

- 1) Appuyez sur les boutons ▲▼ pour sélectionner le menu [Langue].
- 2) Appuyez sur le bouton ENTER.
- 3) Appuyez sur les boutons ▲▼ pour sélectionner la langue souhaitée.
- 4) Appuyez sur le bouton ENTER.

Divers menus, paramètres, écrans de réglage, noms des claviers du panneau de commande, etc., seront affichés dans la langue sélectionnée.



## 5. Utilisation du menu à l'écran

Votre projecteur est livré avec une prise en charge de plusieurs langues. Vous pouvez en sélectionner une parmi : anglais, allemand, français, italien, espagnol, polonais, suédois, néerlandais, portugais, japonais, chinois simplifié, chinois traditionnel, coréen, russe, arabe, turc, finlandais, norvégien, danois, indonésien, hongrois, tchèque, kazakh, vietnamien, thaï, farsi, roumain.



### [Réglages auto]

Sélectionnez cette fonction pour stocker ou réinitialiser la valeur de trapèze ou un paramètre connexe après avoir débranché l'alimentation secteur.

Appuyez sur le bouton MENU sur la télécommande ou sur le panneau de commande au dessus pour afficher le menu à l'écran. Appuyez sur les boutons ▲▼ pour sélectionner le menu Étendre, puis appuyez sur le bouton ENTER ou ►. Appuyez sur le bouton AUTO ADJ. de votre télécommande pour exécuter les fonctions suivantes : Recherche d'entrée, Ajustement automatique du PC et Keystone automatique.

1) Appuyez sur les boutons ▲▼ pour sélectionner le menu [Réglages Auto].

2) Appuyez sur le bouton ENTER.

3) Appuyez sur les boutons ▲▼ pour sélectionner l'élément souhaité.

Recherche d'entrée : Sélectionnez cette fonction pour détecter le signal, puis projetez automatiquement les images.

Ajustement automatique du PC : Ajustement automatique du PC est réglé sur "On", le projecteur entre un signal analogique, puis appuyez sur "Auto ADJ." de la télécommande pour régler [Synchronisation correcte], [Position H], [Position V] et [Taille H.] automatiquement.

Ajustement automatique du PC est réglé sur "Off", le « Auto ADJ. bouton de la télécommande n'est pas valide.

Keystone automatique : Sélectionnez cette fonction pour corriger automatiquement la distorsion verticale de l'image projetée.

### REMARQUE :

- Veuillez régler manuellement le projecteur si l'image s'affiche anormalement même si vous avez sélectionné la fonction Keystone automatique.
- Lorsque vous définissez le mode de projection comme Plafond/Avant ou Plafond/Arrière, la fonction Keystone automatique ne sera pas valide.
- Lorsque vous définissez le mode de projection comme Auto plafond/Avant ou Auto plafond/Arrière que les utilisateurs placent leurs projecteurs à l'état de plafond, la fonction Keystone automatique ne sera pas valide.
- Lorsque vous sélectionnez la recherche automatique pour la recherche de source d'entrée, les signaux USB-A et LAN ne sont pas dans le cadre de la fonction de recherche automatique.
- La fonction de recherche d'entrée ne prend pas en charge l'entrée de signal de BNC vers VGA.

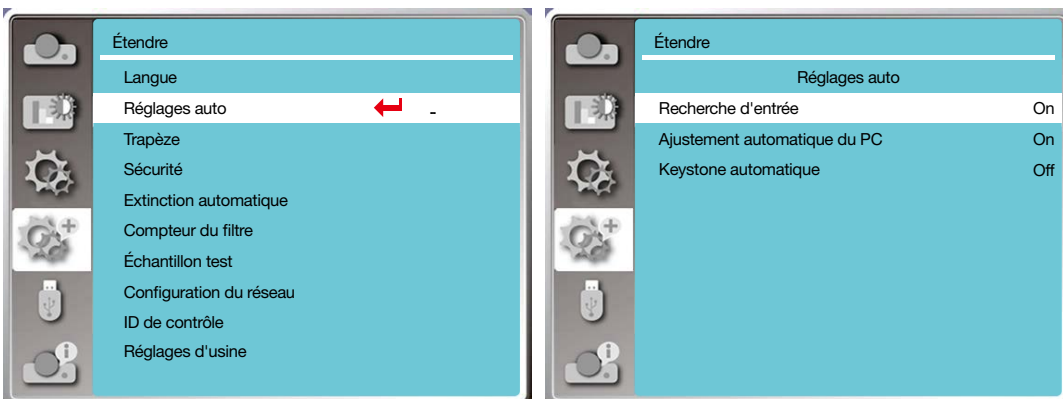

### [Trapèze]

Sélectionnez cette fonction pour stocker ou réinitialiser la valeur de trapèze ou un paramètre connexe après avoir débranché le cordon d'alimentation secteur.

Appuyez sur le bouton MENU sur la télécommande ou sur le panneau de commande au dessus pour afficher le menu à l'écran. Appuyez sur les boutons ▲▼ pour sélectionner le menu Étendre, puis appuyez sur le bouton ENTER ou ►.

- 1) Appuyez sur les boutons ▲▼ pour sélectionner le menu [Trapèze].
- 2) Appuyez sur le bouton ENTER.
- 3) Appuyez sur les boutons ▲▼ pour sélectionner l'élément souhaité.
- 4) Appuyez sur le bouton ENTER.

### Keystone

Sélectionnez cette fonction pour stocker et réinitialiser la a valeur de trapèze après avoir éteint le projecteur ou débranché le cordon d'alimentation secteur.

Mémoriser .....Stockez la valeur de trapèze après avoir éteint le projecteur ou débranché le cordon d'alimentation secteur.  
Réinitialiser .....La fonction Trapèze sera annulée après avoir éteint le projecteur ou débranché le cordon d'alimentation secteur.

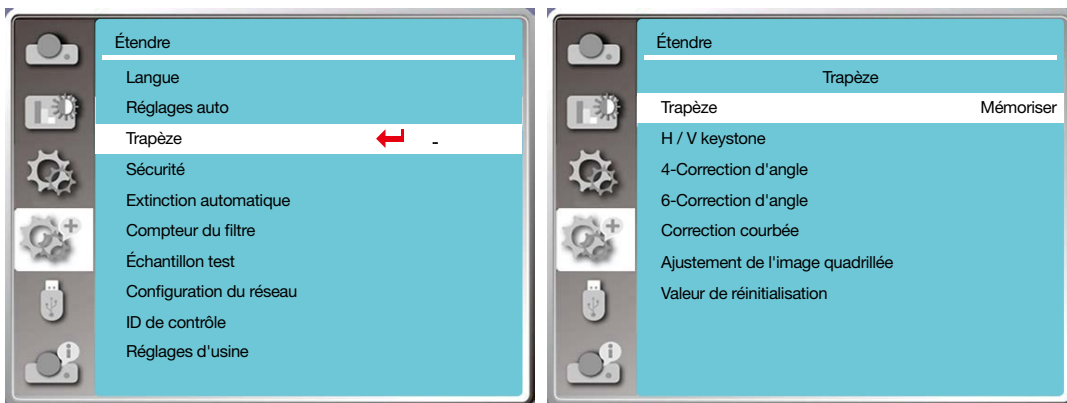

### H/V Keystone

Sélectionnez cette fonction pour corriger les images projetées horizontalement ou verticalement.

Appuyez sur le bouton ▲ pour réduire la largeur supérieure

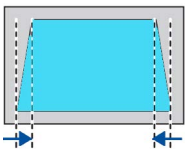

Appuyez sur le bouton ▼ pour réduire la largeur inférieure

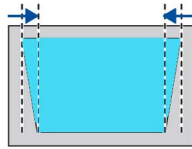

Appuyez sur le bouton ◀ pour réduire la largeur à gauche

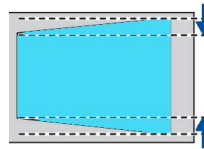

Appuyez sur le bouton ▶ pour réduire la largeur à droite

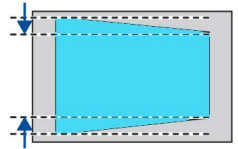

### 4-Correction d'angle

Sélectionnez cette fonction pour corriger les images projetées des quatre angles déformés.

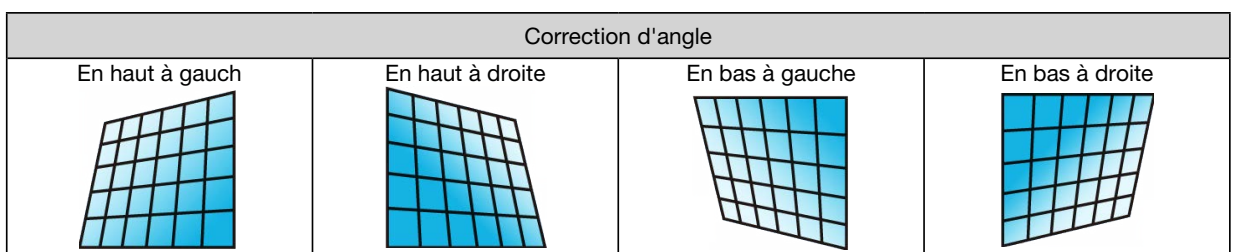

Appuyez sur les boutons ▲▼◀▶ pour corriger une distorsion trapézoïdale aux quatre angles de l'écran. Les quatre angles sont bouclés dans l'ordre indiqué ci-dessous :



6-Correction d'angle

Sélectionnez cette fonction pour corriger les images projetées des six angles déformées.

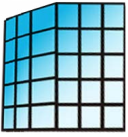
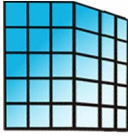
Appuyez sur les boutons ▲▼◀▶ pour corriger une distorsion trapézoïdale aux six angles de l'écran. Les six angles sont bouclés dans l'ordre indiqué ci-dessous :

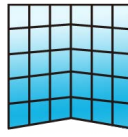
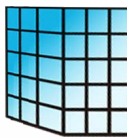
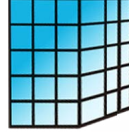
Correction d'angle					
En haut à gauche	En haut à droite	En haut au milieu	En bas au milieu	En bas à gauche	En bas à droite
					

Correction courbée

Sélectionnez cette fonction pour corriger les images projetées avec une linéarité inégale ou une déformation en flexion verticale et horizontale.

Appuyez sur les boutons ▲▼◀▶ pour régler les options.

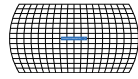
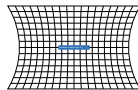
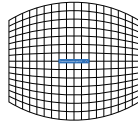
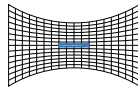
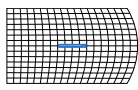
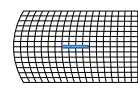
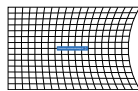
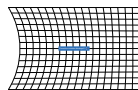
Élément	Opération	Ajustement	
Correction courbée gain X/Y	Appuyez sur ◀	Les lignes des côtés gauche et droit s'étendent vers l'extérieur.	
	Appuyez sur ▶	Les lignes des côtés gauche et droit rétrécissent vers l'intérieur.	
	Appuyez sur ▼	Les lignes du haut et du bas s'étendent vers l'extérieur.	
	Appuyez sur ▲	Les lignes du haut et du bas rétrécissent vers l'intérieur.	
Correction courbée décalage X	Appuyez sur ◀	Corrigez la ligne verticale à gauche. Étendez la ligne verticale à gauche vers l'extérieur tout en maintenant la zone droite.	
	Appuyez sur ▶	Corrigez la ligne verticale à droite. Étendez la ligne verticale à droite vers l'extérieur tout en maintenant la zone gauche.	
	Appuyez sur ◀	Corrigez la ligne verticale à gauche. Étendez la ligne verticale à gauche vers l'extérieur tout en maintenant la zone droite.	
	Appuyez sur ▶	Corrigez la ligne verticale à droite. Étendez la ligne verticale à droite vers l'extérieur tout en maintenant la zone gauche.	

## 5. Utilisation du menu à l'écran

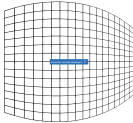
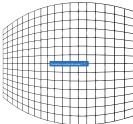
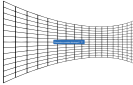
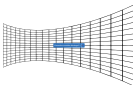
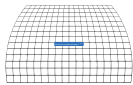
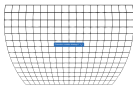
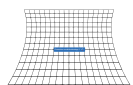
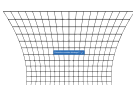
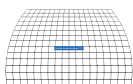
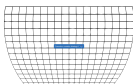
Correction courbée décalage X	Appuyez sur ◀	Corrigez la ligne horizontale à gauche. Tout en maintenant la zone droite, étendez les lignes horizontales supérieure et inférieure à gauche vers l'extérieur.	
	Appuyez sur ▶	Corrigez la ligne horizontale à droite. Tout en maintenant la zone gauche, étendez les lignes horizontales supérieure et inférieure à droite vers l'extérieur.	
	Appuyez sur ◀	Corrigez la ligne horizontale à gauche. Tout en maintenant la zone droite, étendez les lignes verticales supérieure et inférieure à gauche vers l'extérieur.	
	Appuyez sur ▶	Corrigez la ligne horizontale à droite. Tout en maintenant la zone gauche, étendez les lignes horizontales supérieure et inférieure à droite vers l'extérieur.	
Correction courbée décalage Y	Appuyez sur ▼	Corrigez les lignes verticales des côtés gauche et droit. Étendez les lignes verticales des côtés gauche et droit du bas tout en maintenant la zone supérieure.	
	Appuyez sur ▲	Corrigez les lignes verticales des côtés gauche et droit. Étendez les lignes verticales des côtés gauche et droit du haut tout en maintenant la zone inférieure.	
	Appuyez sur ▼	Corrigez les lignes verticales des côtés gauche et droit. Étendez les lignes verticales des côtés gauche et droit du bas tout en maintenant la zone supérieure.	
	Appuyez sur ▲	Corrigez les lignes verticales des côtés gauche et droit. Étendez les lignes verticales des côtés gauche et droit du haut tout en maintenant la zone inférieure.	
	Appuyez sur ▼	Corrigez la ligne horizontale en bas. Étendez la ligne horizontale inférieure vers le bas tout en maintenant la zone supérieure.	
	Appuyez sur ▲	Corrigez la ligne horizontale en haut. Étendez la ligne horizontale supérieure vers le haut tout en maintenant la zone inférieure.	

## 5. Utilisation du menu à l'écran

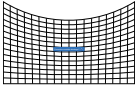
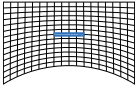
	Appuyez sur ▼	Corrigez la ligne horizontale en bas. Étendez la ligne horizontale inférieure vers le bas tout en maintenant la zone supérieure.	
	Appuyez sur ▲	Corrigez la ligne horizontale en haut. Étendez la ligne horizontale supérieure vers le haut tout en maintenant la zone inférieure.	

### REMARQUE :

- Après avoir ajusté les valeurs sur H / V keystone, si les utilisateurs ajustent la correction d'angle, les valeurs sur H / V keystone seront réinitialisées. Et après avoir ajusté les valeurs sur Correction d'angle, si les utilisateurs ajustent la H / V keystone, les valeurs sur Correction d'angle seront également réinitialisées.
- La Correction courbée décalage X et la Correction courbée décalage Y ne peuvent pas être ajustées individuellement. Ajustez la Correction courbée décalage X et la Correction courbée décalage Y après avoir ajusté la Correction courbée X/Y.
- La distorsion trapézoïdale maximale va jusqu'à  $\pm 30^\circ$  verticalement et  $\pm 30^\circ$  horizontalement. Cependant, la qualité de l'image se détériore et la mise au point devient plus difficile. Installez le projecteur avec la correction minimale.
- La taille de l'écran sera modifiée avec divers réglages de H / V keystone.
- La distorsion trapézoïdale peut influencer l'apparence de l'image.

### Ajustement de l'image quadrillée

Sélectionnez cette fonction pour ajuster les points locaux de l'image projetée.

- 1) Appuyez sur le bouton ▲▼◀▶ pour sélectionner l'option [Ajustement de l'image quadrillée].
- 2) Appuyez sur le bouton ENTER.

### Réinitialiser la valeur

Sélectionnez cette fonction pour rétablir les réglages d'usine.

- 1) Appuyez sur le bouton ▲▼◀▶ pour sélectionner l'option [Réinitialiser la valeur].
- 2) Appuyez sur le bouton ENTER.
  - Relâchez le mode trapèze.

### [Sécurité]

Définissez un code PIN pour verrouiller l'utilisation du projecteur afin d'empêcher le personnel non autorisé d'utiliser votre projecteur. Une fois le projecteur allumé, l'écran [Code PIN] s'affiche.

- 1) Appuyez sur les boutons ▲▼ pour sélectionner le menu [Sécurité].
- 2) Appuyez sur le bouton ENTER.
- 3) Appuyez sur les boutons ▲▼ pour sélectionner l'élément souhaité.

### Verrouillage code PIN

Cette fonction permet d'empêcher le personnel non autorisé de modifier les paramètres du projecteur.

Off.....La fonction de verrouillage par code PIN n'est pas activée.

On.....L'écran [Code PIN] apparaît lorsque le projecteur est allumé. Si vous souhaitez modifier le verrouillage par code PIN ou le code PIN (à trois chiffres), vous devez saisir le code PIN. Le code PIN par défaut est « 111 ».

### Changement code PIN

- Vous pouvez modifier le code PIN. Cliquez sur le bouton ENTER et sélectionnez [Changement code PIN]. Lorsque la boîte de dialogue [Code PIN] s'affiche, appuyez sur le bouton ◀▶ pour saisir un code PIN valide et sélectionnez [Confirmer] pour afficher la boîte de dialogue [Nouveau code PIN]. Définissez un nouveau code PIN, confirmez le contenu dans la boîte de dialogue et sélectionnez Confirmer pour définir un nouveau code PIN.
- Le chiffre que vous tapez s'affichera sous la forme « \* ». Pour modifier le numéro que vous avez saisi, appuyez sur le bouton MENU pour déplacer le curseur sur le chiffre que vous souhaitez modifier, appuyez sur le bouton ◀▶ pour sélectionner celui correct.
- Répétez cette étape pour saisir un numéro à 3 chiffres.
- Entrez un numéro à trois chiffres, déplacez le curseur sur [confirmer]. Appuyez sur le bouton ENTER, et vous pouvez commencer à utiliser le projecteur.

## 5. Utilisation du menu à l'écran

- Si le code PIN n'est pas valide, le code PIN affiché sous la forme « \*\*\* » sera en rouge. Veuillez réessayer avec un code valide.
- Veuillez mémoriser votre nouveau code PIN et le conserver en lieu sûr.

### Pour annuler le code PIN

(1) Tout en appuyant simultanément sur le bouton POWER et le bouton ENTER sur le projecteur, branchez le cordon d'alimentation sur le projecteur. Après un certain temps, continuez d'appuyer sur le bouton, l'écran de saisie du code PIN apparaît. Saisissez « 111 ».

(2) Sélectionnez le menu à l'écran [Sécurité] >> [Verrouillage code PIN] >> « On ». Lorsque l'écran de saisie réapparaît, saisissez la valeur par défaut (111) et définissez le code PIN sur « off » ou définissez un nouveau code PIN.

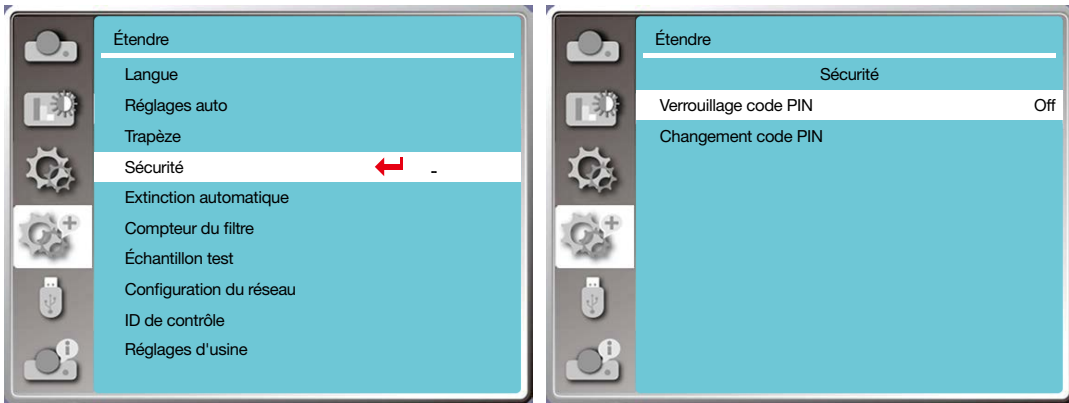

### [Extinction automatique]

Pour réduire la consommation électrique et maintenir le cycle de vie de la source de lumière, la fonction de gestion de l'alimentation éteindra la source de lumière de projection si votre projecteur ne reçoit aucun signal pendant un certain temps.

- 1) Appuyez sur les boutons ▲▼ pour sélectionner le menu [Extinction automatique].
- 2) Appuyez sur le bouton ENTER.
- 3) Appuyez sur les boutons ▲▼ pour sélectionner l'élément souhaité.

Prêt.....Le voyant d'alimentation devient vert fixe lorsque la source de lumière est complètement refroidie. La source de lumière se rallume si un signal d'entrée est connecté ou si un bouton (sauf le bouton Power) du panneau de commande au dessus ou de la télécommande est enfoncé pendant cette période.

Arrêt.....Le projecteur s'éteint une fois la source de lumière complètement refroidie.

Off..... Désactivez la fonction de gestion de l'alimentation.

Minuteur ..... Une fois que le signal d'entrée est interrompu et qu'aucun bouton n'a été enfoncé pendant 30 secondes, le message « Aucun signal » s'affiche dans le minuteur. Le minuteur compte à rebours jusqu'à ce que la source de lumière s'éteigne. Appuyez sur le bouton fléché pour régler le minuteur dans une plage de 1 à 30 minutes.

Compte à rebours prêt..... Réglez automatiquement l'intervalle pour un passage du mode Prêt au mode Veille (0 à 30 minutes).

Lorsqu'il est mis à zéro, le projecteur ne changera jamais automatiquement. Appuyez sur le bouton Power pour mettre votre projecteur en mode veille et appuyez sur n'importe quel autre bouton (à l'exception du bouton Power) pour l'allumer.

### REMARQUE :

- Temps de veille par défaut : 5 minutes. Compte à rebours pour le mode prêt : 5 minutes.
- Lorsque vous sélectionnez [Off], le [Minuteur] et le [Compte à rebours prêt] ne sont pas disponibles.
- Lorsque vous sélectionnez [Extinction], le [Minuteur] n'est pas disponible.

## 5. Utilisation du menu à l'écran

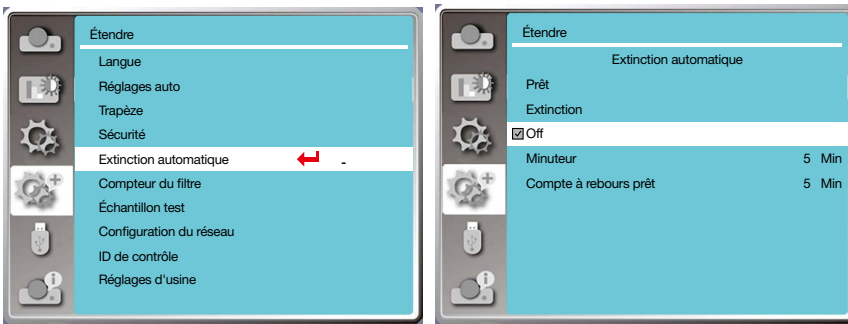

Temps restant avant d'éteindre la source de lumière.

### [Compteur du filtre]

Réglez cette fonction pour réinitialiser le temps d'utilisation du filtre et configurer l'affichage d'avertissement.

- 1) Appuyez sur les boutons ▲▼ pour sélectionner le menu [Compteur du filtre].
- 2) Appuyez sur le bouton ENTER.
- 3) Appuyez sur les boutons ▲▼ pour sélectionner l'élément souhaité.

Lorsque le projecteur atteint la durée de nettoyage définie par l'utilisateur, l'icône d'avertissement du filtre apparaît à l'écran pour informer l'utilisateur de nettoyer le filtre du projecteur. Réinitialisez le compteur du filtre après l'avoir nettoyé et l'icône d'avertissement du filtre s'éteindra.

Compteur du filtre.....Afficher le temps d'utilisation du filtre.

Minuteur.....Régler l'heure d'affichage d'une icône d'avertissement.

Filtre compteur remis.....Réinitialiser le compteur du filtre.

#### REMARQUE :

- L'écran affichera l'icône « Avertissement du filtre ! Veuillez changer le filtre ! » lorsque le projecteur a vérifié un avertissement. Et l'icône d'avertissement disparaîtra automatiquement 30 secondes plus tard, tandis que seul le bouton Power est valide pendant cette période. Le projecteur émettra un nouvel avertissement si le projecteur a vérifié le bouchage du filtre et enregistrera les informations.

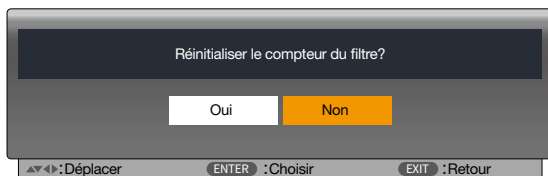
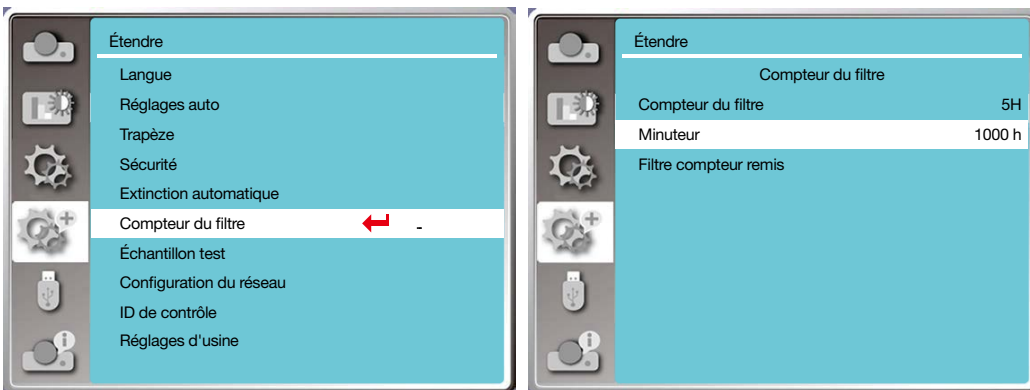

Avertissement de filtre



### [Échantillon test]

Sélectionnez cette fonction pour afficher l'échantillon test intégré du projecteur.

- 1) Appuyez sur les boutons ▲▼ pour sélectionner le menu [Échantillon test].
- 2) Appuyez sur le bouton ENTER.
- 3) Appuyez sur les boutons ▲▼ pour sélectionner l'élément souhaité.



4) Appuyez sur le bouton ENTER.

Off / Échelle de gris 1 / Échelle de gris 2 / Échelle de gris 3 / Échelle de gris 4 / Barre de couleur / Rouge / Vert / Bleu / Hachurer / Blanc / Noir / Raster gris : Utilisez le menu à l'écran pour afficher l'échantillon test.

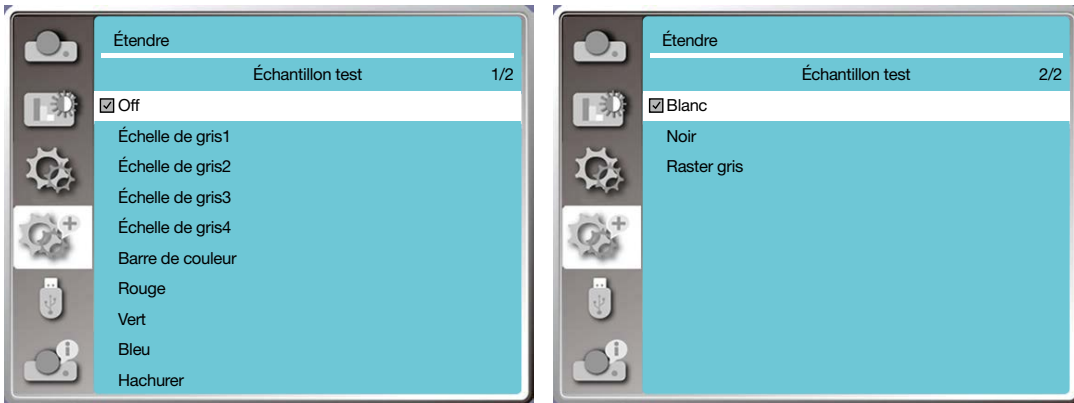

### [Configuration du réseau]

Fonction : Cette fonction est conçue pour permettre à l'ordinateur de contrôler le projecteur à distance via le réseau.

1. Équipement requis : Projecteur, ordinateur, câble réseau

2. Connexion :

Connectez le projecteur au routeur ou au commutateur dans le LAN avec un câble réseau droit ou croisé. Si vous effectuez une connexion directe au projecteur et à l'ordinateur, vous ne pouvez pas connecter avec un câble réseau droit. Il est recommandé d'utiliser un câble réseau croisé.

3. Allumez l'ordinateur. Les ports LAN de l'ordinateur et du projecteur clignotent après la mise sous tension du projecteur.

#### REMARQUE :

- Il est recommandé aux utilisateurs d'utiliser un câble LAN de catégorie 5 ou supérieure.

### Étapes de l'opération

1. Allumez le projecteur.

2. Obtenez l'adresse IP, avec DHCP défini sur On et l'allocation IP automatique définie sur On. (Vous pouvez régler DHCP sur Off et configurer manuellement l'adresse IP si vous êtes familiarisé avec la mise en réseau.)

3. Accédez au menu de configuration du réseau.

(1) Appuyez sur le bouton MENU de la télécommande ou du panneau de commande au dessus, appuyez sur le bouton ▲▼ pour sélectionner l'icône [Étendre]. Appuyez sur le bouton ENTER ou ►.

(2) Appuyez sur le bouton ▲▼ pour sélectionner [Configuration du réseau] et appuyez sur le bouton ENTER pour entrer.

Adresse MAC..... Afficher l'adresse MAC du réseau local câblé.

Adresse IP..... Afficher l'adresse IP du réseau local câblé.

(3) Appuyez sur le bouton ▲▼ pour sélectionner [Réglages réseau] et appuyez sur le bouton ENTER pour entrer.

(4) Appuyez sur le bouton ▲▼ pour régler DHCP sur « On » pour obtenir automatiquement l'adresse IP, le sous-réseau, la passerelle et le DNS, puis appuyez sur le bouton ENTER pour confirmer.

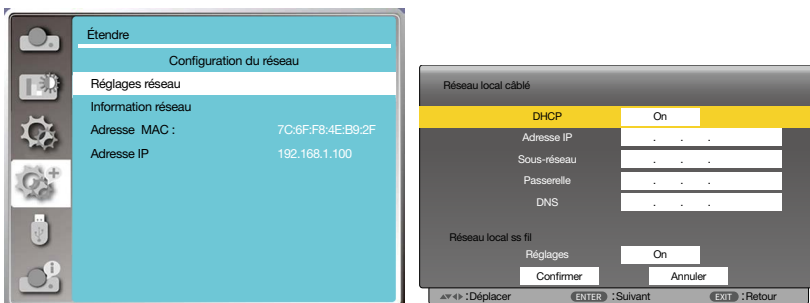



## 5. Utilisation du menu à l'écran

Appuyez sur le bouton ▲▼ pour régler DHCP sur « Off », puis appuyez sur le bouton ENTER pour saisir une adresse IP, puis appuyez sur le bouton ▼ pour sélectionner manuellement le sous-réseau, la passerelle et le DNS. Et appuyez sur le bouton ENTER pour confirmer.

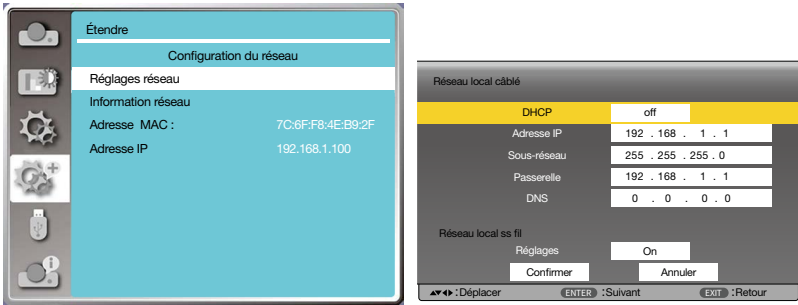

### [ID de contrôle]

Sélectionnez cette fonction pour faire fonctionner plusieurs projecteurs séparément et indépendamment avec une seule télécommande dotée de la fonction [ID de contrôle]. Si vous attribuez le même ID à tous les projecteurs, vous pouvez facilement faire fonctionner tous les projecteurs ensemble à l'aide d'une seule télécommande. Pour ce faire, vous devez attribuer un numéro ID à chaque projecteur.

- 1) Appuyez sur les boutons ▲▼ pour sélectionner le menu [ID de contrôle].
- 2) Appuyez sur le bouton ENTER.
- 3) Appuyez sur les boutons ▲▼ pour sélectionner l'élément souhaité.
- 4) Appuyez sur le bouton ENTER.

ID de contrôle.....Sélectionnez [Off] pour désactiver le paramètre [ID de contrôle] et sélectionnez [On] pour activer le paramètre [ID de contrôle].

Numéro ID de contrôle.....Sélectionnez un numéro entre 1 et 254 à affecter au projecteur.

#### REMARQUE :

- Si [On] est sélectionné pour [ID de contrôle], vous ne pouvez pas faire fonctionner le projecteur avec la télécommande qui ne prend pas en charge la fonction ID de contrôle. (Dans ce cas, vous pouvez utiliser les boutons présents sur le boîtier du projecteur.)

### Attribution ou modification de l'ID de contrôle

1. Allumez le projecteur.
2. Appuyez sur le bouton ID SET de la télécommande.  
L'écran ID de contrôle apparaît.

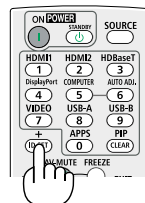
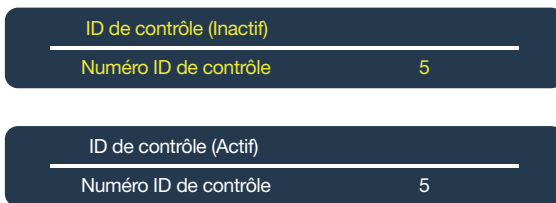

Si le projecteur peut être utilisé avec l'ID de télécommande actuel, [Actif] s'affichera. Si le projecteur ne peut pas être utilisé avec l'ID de télécommande actuel, [Inactif] s'affichera. Pour faire fonctionner le projecteur inactif, attribuez l'ID de contrôle utilisé pour le projecteur en suivant la procédure suivante (étape 3).

3. Appuyez sur l'un des boutons du pavé numérique tout en maintenant le bouton ID SET de la télécommande enfoncé.  
Exemple :

Pour attribuer « 3 », appuyez sur le bouton « 3 » de la télécommande.

Aucun ID signifie que tous les projecteurs peuvent être utilisés avec une seule télécommande. Pour régler « Aucun ID », saisissez « 000 » ou appuyez sur le bouton CLEAR.

ASTUCE : La plage des IDs est comprise entre 1 et 254.

4. Relâchez le bouton ID SET.

L'écran ID de contrôle mis à jour apparaît.

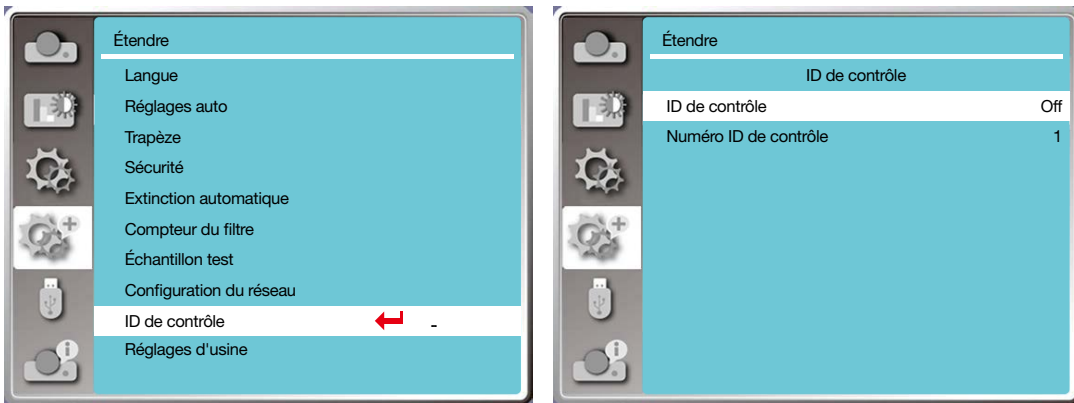

### [Réglages d'usine]

Cette fonction réinitialise tous vos paramètres aux valeurs d'usine par défaut.

- 1) Appuyez sur le bouton ▲▼ pour sélectionner le menu [Réglages d'usine].
- 2) Appuyez sur le bouton ENTER ou ►.
- 3) Appuyez sur le bouton ◀► pour sélectionner « Oui », puis appuyez sur le bouton ENTER.

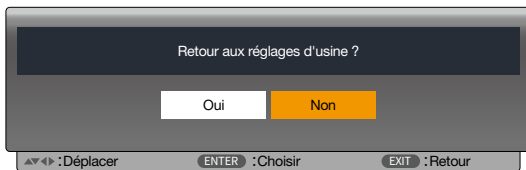

## 8 Descriptions de menu et Fonctions [USB-A]

Le projecteur a une fonction d'extension, et vous pouvez sélectionner d'autres fonctions comme décrit ci-dessous.

Lorsque la clé USB est insérée dans le projecteur, la fonction USB-A peut projeter des images stockées dans la clé USB. Appuyez sur le bouton MENU de la télécommande pour afficher le menu à l'écran. Appuyez sur le bouton ▲▼ pour sélectionner le menu USB-A, puis appuyez sur le bouton ENTER ou ►.

- 1) Appuyez sur le bouton ▲▼ pour sélectionner l'élément souhaité.
- 2) Appuyez sur le bouton ENTER.
- 3) Appuyez sur le bouton ▲▼ pour définir les options.
- 4) Appuyez sur le bouton ENTER.

### REMARQUE :

- Lorsque vous sélectionnez [USB-A] comme signal d'entrée, le menu « USB-A » est disponible.
- En plus du menu « Réglage des diapositives », lorsque vous modifiez les paramètres, si vous n'exécutez pas [Appliquer], la valeur de réglage des modifications est invalide.

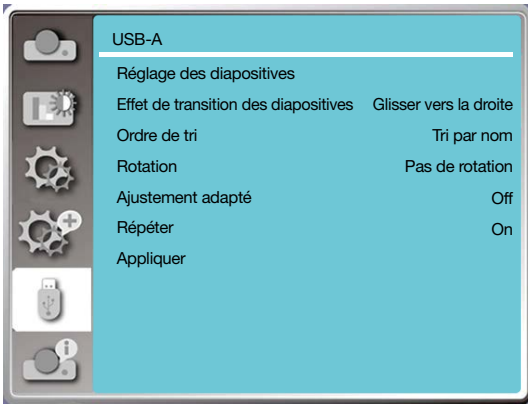

### [Réglage des diapositives]

Sélectionnez cette fonction pour lire les diapositives.

- 1) Appuyez sur le bouton ◀▶ pour sélectionner un fichier.
- 2) Appuyez sur le bouton ▲▼ pour sélectionner le menu [Réglage des diapositives].
- 3) Appuyez sur le bouton ENTER ou ▶.
  - Affichage plein écran
  - Appuyer sur le bouton ENTER pour revenir à la vignette.

### [Effet de transition des diapositives]

Sélectionnez cette fonction pour régler la lecture de la diapositive lors du changement de diapositive.

- 1) Appuyez sur le bouton ▲▼ pour sélectionner le menu [Effet de transition des diapositives].
- 2) Appuyez sur le bouton ENTER ou ▶.
- 3) Appuyez sur le bouton ▲▼ pour sélectionner l'élément souhaité.  
Glisser vers le bas ..... Basculez les diapositives de haut en bas.  
Glisser vers la droite..... Basculez les diapositives de gauche à droite.

### [Ordre de tri]

Sélectionnez cette fonction pour définir l'ordre des diapositives.

- 1) Appuyez sur le bouton ▲▼ pour sélectionner le menu [Ordre de tri].
- 2) Appuyez sur le bouton ENTER.
- 3) Appuyez sur le bouton ▲▼ pour sélectionner l'élément souhaité.  
Tri étendu ..... Trier par nom d'extension de fichier ou de dossier.  
Tri par taille..... Trier par taille de fichier ou de dossier.  
Tri par date ..... Trier par date de fichier ou de dossier.  
Tri par nom ..... Trier par nom de fichier ou de dossier.

### [Rotation]

Définissez le sens de rotation des images.

- 1) Appuyez sur le bouton ▲▼ pour sélectionner le menu [Rotation].
- 2) Appuyez sur le bouton ENTER.
- 3) Appuyez sur le bouton ▲▼ pour sélectionner l'élément souhaité.  
Pas de rotation ..... La rotation n'est pas valide.  
270 ° ..... Tournez dans le sens horaire de 270 degrés.  
180 ° ..... Tournez dans le sens horaire de 180 degrés.  
90 ° ..... Tournez dans le sens horaire de 90 degrés.

### [Ajustement adapté]

Réglez l'image pour qu'elle soit compatible avec l'écran de projection.

- 1) Appuyez sur le bouton ▲▼ pour sélectionner le menu [Ajustement adapté].
- 2) Appuyez sur le bouton ENTER.
- 3) Appuyez sur le bouton ▲▼ pour sélectionner l'élément souhaité.

On.....Afficher l'image selon le rapport d'aspect de l'écran.

Off.....Afficher l'image en pixels normaux.

### **[Répéter]**

Sélectionnez cette fonction pour lire les images à plusieurs reprises.

1) Appuyez sur le bouton ▲▼ pour sélectionner le menu [Répéter].

2) Appuyez sur le bouton ENTER ou ►.

3) Appuyez sur le bouton ▲▼ pour sélectionner l'élément souhaité.

On.....Relire la première image au bout de la lecture de la dernière image.

Off.....Revenir à l'écran d'affichage des vignettes au bout de la lecture de la dernière image.

### **[Appliquer]**

Ne peut être utilisé que pour la lecture de diapositives.

1) Appuyez sur le bouton ▲▼ pour sélectionner le menu [Appliquer].

2) Appuyez sur le bouton ENTER ou ►.

### 9 Descriptions de menu et Fonctions [Info.]

Sélectionnez la fonction Info. pour détecter le signal de l'image projetée et l'état de fonctionnement du projecteur.

Appuyez sur le bouton HELP de la télécommande ou sur le bouton MENU du panneau de commande pour afficher le menu à l'écran. Appuyez sur le bouton ▲▼ pour sélectionner le menu [Info. ], puis appuyez sur le bouton ENTER ou ►.

Info. s'affiche comme suit :

Entrée ..... Afficher la source d'entrée sélectionnée.

Fréq. sync. horiz..... Afficher la fréquence de synchronisation horizontale du signal d'entrée en KHz. Afficher « --- KHz » lorsqu'aucun signal n'existe.

Fréq. Sync. vert.....Afficher la fréquence de synchronisation verticale du signal d'entrée en KHz. Afficher « --- Hz » lorsqu'aucun signal n'existe.

Compteur laser.....Afficher le temps d'utilisation de la lumière et le temps restant en pourcentage.

Nom du modèle.....Afficher le nom du modèle du projecteur.

S/N .....Afficher le numéro de série du projecteur.

Version du firmware.....Afficher la version du firmware du projecteur.

SUBCPU.....Afficher la version du SUBCPU du projecteur.

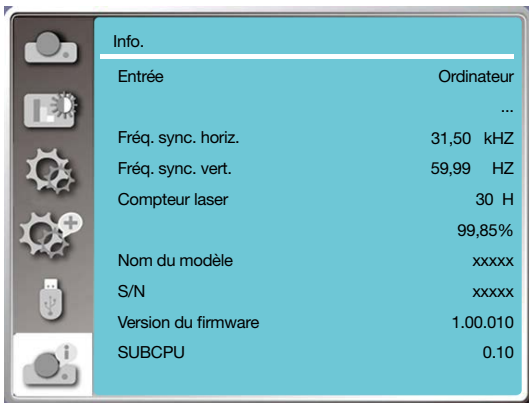

Info.	
Entrée	Ordinateur
	...
Fréq. sync. horiz.	31,50 kHz
Fréq. sync. vert.	59,99 HZ
Compteur laser	30 H
	99,85%
Nom du modèle	xxxxx
S/N	xxxxx
Version du firmware	1.00.010
SUBCPU	0.10

# 6. Contrôle réseau

## ① Opération de contrôle réseau

Fonction : Cette fonction est conçue pour contrôler à distance le projecteur depuis votre ordinateur sur le même réseau local.

### Préparation

1. Équipement requis : Projecteur, ordinateur, câble réseau
2. Connexion :  
Connectez le projecteur au routeur ou au commutateur dans le LAN avec un câble réseau droit ou croisé. Si vous effectuez une connexion directe au projecteur et à l'ordinateur, vous ne pouvez pas connecter avec un câble réseau droit. Il est recommandé d'utiliser un câble réseau croisé.
3. Allumez l'ordinateur. Les ports LAN de l'ordinateur et du projecteur clignotent après la mise sous tension du projecteur.

### REMARQUE :

- Il est recommandé aux utilisateurs d'utiliser un câble LAN de catégorie 5 ou supérieure.

### Étapes de l'opération

1. Allumez le projecteur.
2. Obtenez l'adresse IP, avec DHCP défini sur On et l'allocation IP automatique définie sur On. (Vous pouvez régler DHCP sur « Off » et configurer manuellement l'adresse IP si vous êtes familiarisé avec la mise en réseau.)
3. Accédez au menu de configuration du réseau.
  - (1) Appuyez sur le bouton MENU de la télécommande ou du panneau de commande au dessus, appuyez sur le bouton ▲▼ pour sélectionner l'icône [Étendre]. Appuyez sur le bouton ENTER ou ►.
  - (2) Appuyez sur le bouton ▲▼ pour sélectionner [Configuration du réseau] et appuyez sur le bouton ENTER pour entrer. Adresse MAC.....Afficher l'adresse MAC du réseau local câblé.  
Adresse IP.....Afficher l'adresse IP du réseau local câblé.
  - (3) Appuyez sur le bouton ▲▼ pour sélectionner [Réglages réseau] et appuyez sur le bouton ENTER pour entrer.
  - (4) Appuyez sur le bouton ▲▼ pour régler DHCP sur « On » pour obtenir automatiquement l'adresse IP, le sous-réseau, la passerelle et le DNS, puis appuyez sur le bouton ENTER pour confirmer.

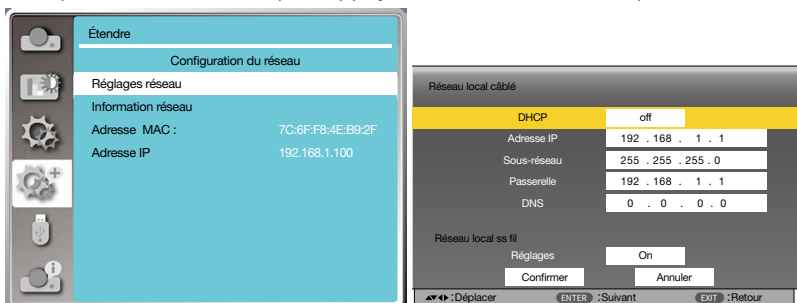

Appuyez sur le bouton ▲▼ pour régler DHCP sur « Off », puis appuyez sur le bouton ENTER pour saisir une adresse IP, puis appuyez sur le bouton ▼ pour sélectionner automatiquement le sous-réseau, la passerelle et le DNS. Et appuyez sur le bouton ENTER pour confirmer.

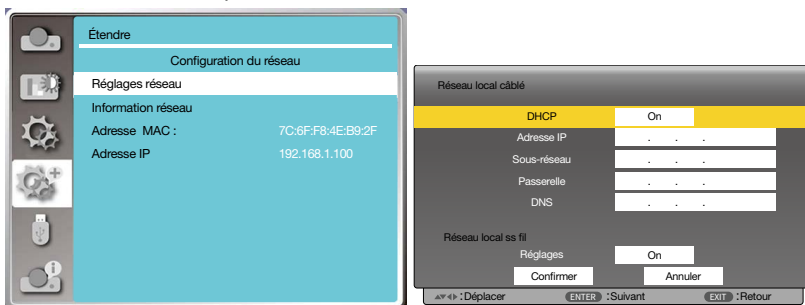

(5) Appuyez sur le bouton ▲▼ pour sélectionner [Confirmer], appuyez sur le bouton ENTER et attendez que le message « Veuillez patienter... » disparaisse.

### REMARQUE :

- Si vous utilisez la connexion LAN sans fil, veuillez vérifier le SSID / ESSID et l'adresse IP sans fil dans l'état de réglages réseau, et notez les informations.

## ② Accès via un navigateur Web

### Connexion de votre ordinateur

- 1) Lancez le navigateur Web de l'ordinateur.
- 2) Saisissez l'adresse IP du projecteur définie dans le champ de saisie URL du navigateur Web. La fenêtre « Système d'affichage réseau » de votre projecteur s'affichera.
- 3) Cliquez sur [Login] en haut à gauche de la fenêtre.



- 4) Saisissez le mot de passe dans le champ [Password], puis cliquez sur [Login].

\* le paramètre d'usine par défaut est le nom d'utilisateur : « admin » (privilèges d'administrateur), mot de passe : « admin ».

#### REMARQUE :

- Les utilisateurs peuvent cliquer sur le coin supérieur droit de l'écran du navigateur Web pour sélectionner la langue d'affichage et les langues disponibles sont l'anglais, le japonais, le chinois traditionnel et le chinois simplifié.
- Ne démarrez pas plusieurs paramètres ou commandes de navigateur Web. N'utilisez pas plus d'un ordinateur pour régler ou contrôler le projecteur.
- Veuillez changer votre mot de passe.
- Si le réseau n'apparaît pas sur les commandes à l'écran, veuillez consulter votre administrateur réseau.
- Veuillez actualiser la page Web avant d'utiliser le projecteur.

### Description de chaque option

Network Display System > System Status		
①	System Status	
②	General Setup	
③	Picture Setup	
④	Image Setup	
⑤	Network Setup	
	Model Name	NP-PE506UL
	Versions	
	Firmware Version	1.00.010
	LAN Status	
	IP Address	192.168.3.19
	Subnet	255.255.255.0
	Gateway	192.168.3.1
	Wire MAC Address	00:20:00:20:00:20

- ① System status : Cliquez sur cette option pour afficher la page [System status].
- ② General setup : Cliquez sur cette option pour afficher la page [General setup].
- ③ Picture setup : Cliquez sur cette option pour afficher la page [Picture setup].
- ④ Image setup : Cliquez sur cette option pour afficher la page [Image setup].
- ⑤ Network setup : Cliquez sur cette option pour afficher page [Network setup].

### ③ Page [System status]

Network Display System > System Status

System Status	Model Name	NP-PE506UL	
General Setup	<b>Versions</b>		
Picture Setup	Firmware Version	1.00.010	①
Image Setup	<b>LAN Status</b>		
Network Setup	IP Address	192.168.3.19	
	Subnet	255.255.255.0	②
	Gateway	192.168.3.1	
	Wire MAC Address	00:20:00:20:00:20	

- ① Versions : Affiche la version du firmware du projecteur.  
 ② LAN status : Affiche l'état de la connexion LAN.

### ④ Page [General setup]

Network Display System > General Setup

System Status	<b>Change Password for Webpage</b>			
General Setup	Enter Old password	<input type="text"/>		①
Picture Setup	Enter New password	<input type="text"/>		②
Image Setup	Confirm New password	<input type="text"/>	Apply	③
Network Setup	<b>Power &amp; Source</b>			
	Power	<input checked="" type="radio"/> On <input type="radio"/> Off		④
	Source Select	HDMI-2		⑤

- ① Enter old password : Saisissez le mot de passe pour la configuration.  
 ② Enter new password : Saisissez un nouveau mot de passe.  
 ③ Confirm new password : Ressaisissez le nouveau mot de passe pour confirmer.  
 ④ Apply : Mettez à jour les paramètres.  
 ⑤ Power : Allumez/éteignez le projecteur.  
 ⑥ Source select : Changez la source d'entrée du projecteur.

### ⑤ Page [Picture setup]

Network Display System > Picture Setup

System Status	Brightness (0 --- 63)	-	32	①
General Setup	Contrast (0 --- 63)	-	32	②
Picture Setup	Sharpness (0 --- 15)	-	0	③
Image Setup	<b>Color Temperature</b>			
Network Setup	Red (0 --- 63)	-	32	④
	Green (0 --- 63)	-	32	
	Blue (0 --- 63)	-	32	



- ① Brightness : Réglez la luminosité de l'image projetée.
- ② Contrast : Réglez le contraste de l'image projetée.
- ③ Sharpness : Réglez la netteté de l'image projetée.
- ④ Color Temperature : Réglez la température de couleur de l'image projetée.

## ⑥ Page [Image setup]

Network Display System > Image Setup

System Status	Aspect	Normal ▾	①
General Setup	Fine sync (0 --- 31)	- 0 +	②
Picture Setup	H Position	- 0 +	③
Image Setup	V Position	- 0 +	④
Network Setup	H.Size (-15 --- 15)	- 0 +	⑤
	Freeze	<input type="radio"/> On <input checked="" type="radio"/> Off	⑥
	Auto PC adj.		⑦
	V Keystone (-60 --- 60)	- 0 +	⑧
	H Keystone (-60 --- 60)	- 0 +	⑨
	Corner correction TopLeft_x (0 --- 1279)	- 0 +	⑩
	Corner correction TopLeft_y (0 --- 799)	- 0 +	
	Corner correction TopRight_x (0 --- 1279)	- 1279 +	
	Corner correction TopRight_y (0 --- 799)	- 0 +	
	Corner correction BottomLeft_x (0 --- 1279)	- 0 +	
	Corner correction BottomLeft_y (0 --- 799)	- 799 +	
	Corner correction BottomRight_x (0 --- 1279)	- 1279 +	
	Corner correction BottomRight_y (0 --- 799)	- 799 +	

- ① Aspect : Changez le rapport d'aspect de l'image projetée.
- ② Fine sync : Réglez la phase de l'image projetée.
- ③ H position : Réglez la position horizontale de l'image projetée.
- ④ V position : Réglez la position verticale de l'image projetée.
- ⑤ H. size : Réglez la dimension horizontale de l'image projetée.
- ⑥ Freeze : Sélectionnez la fonction pour activer et désactiver le gel de l'écran.
- ⑦ Auto PC adj. : Exécutez la fonction de réglage automatique de l'ordinateur.
- ⑧ V keystone : Corrigez la distorsion trapézoïdale dans le sens vertical.
- ⑨ H keystone : Corrige la distorsion horizontale dans le sens horizontal.
- ⑩ Corner correction : Corrigez quatre angles de l'image projetée.

## 7 Page [Network setup]

### ① Network setup

Si vous souhaitez activer le client DHCP, sélectionnez automatiquement l'adresse IP.

IP address :

Veillez saisir l'adresse IP lorsque vous n'utilisez pas le serveur DHCP.

Subnet :

Veillez saisir un bouclier de sous-réseau lorsque vous n'utilisez pas le serveur DHCP.

Gateway :

Veillez saisir la passerelle lorsque vous n'utilisez pas le serveur DHCP.

DNS :

Veillez saisir l'adresse DNS lorsque vous n'utilisez pas le serveur DHCP.

Caractères disponibles : chiffre (0 - 9), un point (.)

(Par exemple : 192.168.0.253)

### ② Apply

Mettez à jour les paramètres.

### ③ Crestron control

Connectez l'outil Crestron en définissant les options d'adresse IP, d'ID IP et de PORT.

### ④ Wireless Setup

Wireless LAN : Veillez sélectionner l'activation ou la désactivation du réseau local sans fil.

ESSID : Veillez saisir l'ESSID.

AP/AdHoc Encryption : Veillez sélectionner l'activation ou la désactivation du mot de passe.

AP/AdHoc key : Veillez définir le mot de passe.

### ⑤ PJLink setup

Input password : Saisissez le mot de passe PJLink.

Confirm password : Ressaisissez le mot de passe PJLink et confirmez.

# 7. Installation et connexions

## 1 Réglage de l'écran et du projecteur

Utilisez cela pour avoir une idée générale de la taille d'écran qui sera réglée dans une certaine position, de la taille d'écran dont vous avez besoin et de la distance dont vous aurez besoin pour projeter des images à la taille désirée.

[PE506UL]

La plage de distance de projection à laquelle la mise au point est possible est de 0,77 m (pour 30 pouces) à 12,89 m (pour 300 pouces). Installez dans cette plage.

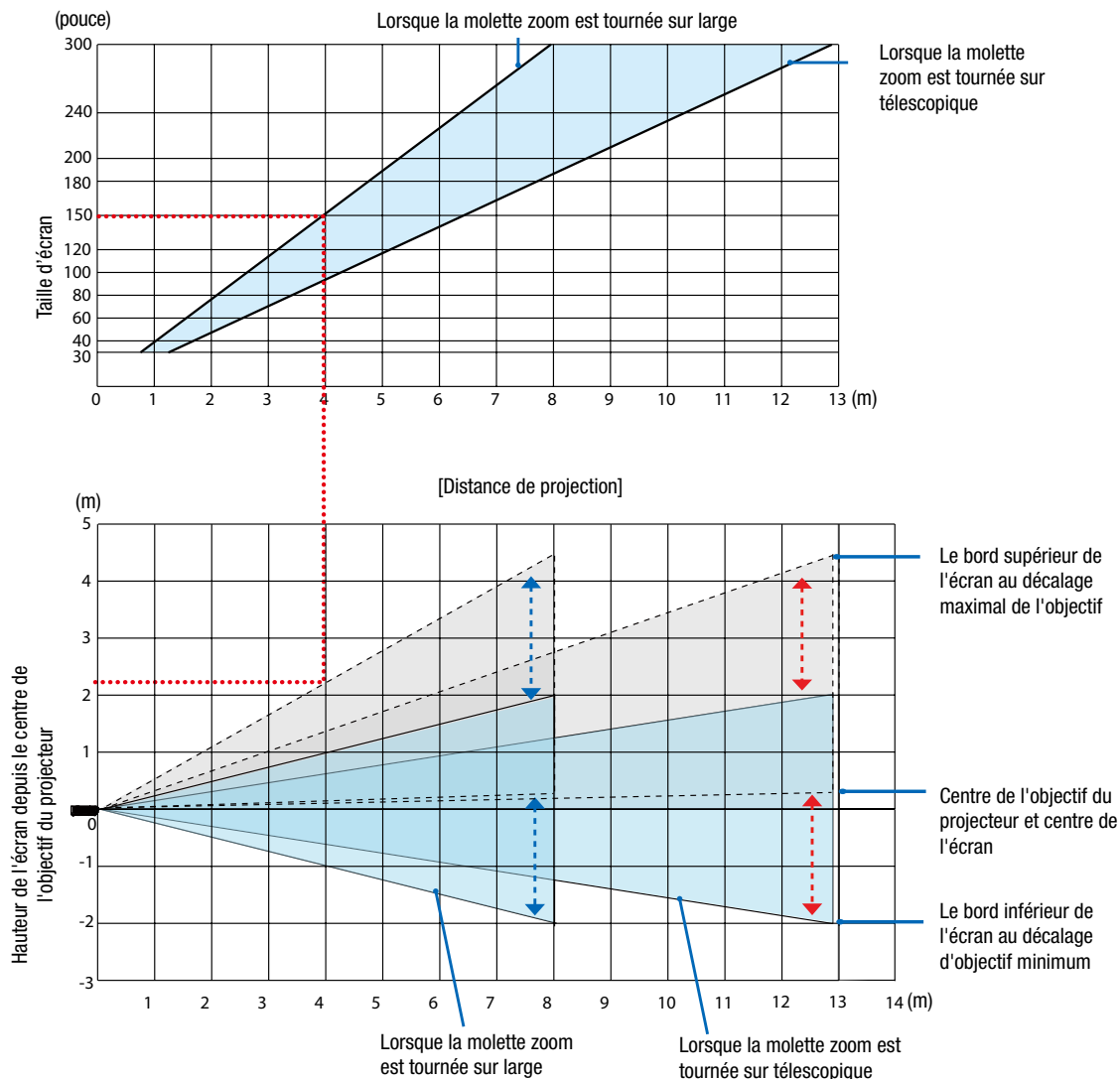

\* Les chiffres indiqués pour la « hauteur de l'écran depuis le centre de l'objectif du projecteur » sur le tableau des distances de projection correspondent à un décalage de l'objectif de 60 % V.

### Lecture du tableau

À partir du tableau en haut de cette page, afin de projeter de larges images sur un écran 150, installez le projecteur à environ 4,0 m de l'avant.

De plus, à partir du tableau en bas, nous pouvons voir qu'environ 2,2 m sont nécessaires du centre de l'objectif du projecteur au bord supérieur de l'écran. Utilisez-le pour déterminer si une hauteur suffisante peut être fournie entre le projecteur et le plafond pour installer l'écran. Le diagramme montre la distance de projection lorsque le projecteur est installé horizontalement. L'image projetée peut être déplacée vers le haut, vers le bas, vers la gauche et vers la droite à l'aide de la fonction de décalage de l'objectif. (→ page 18)

### [PE506WL]

La plage de distance de projection à laquelle la mise au point est possible est de 0,78 m (pour 30 pouces) à 13,55 m (pour 300 pouces). Installez dans cette plage.

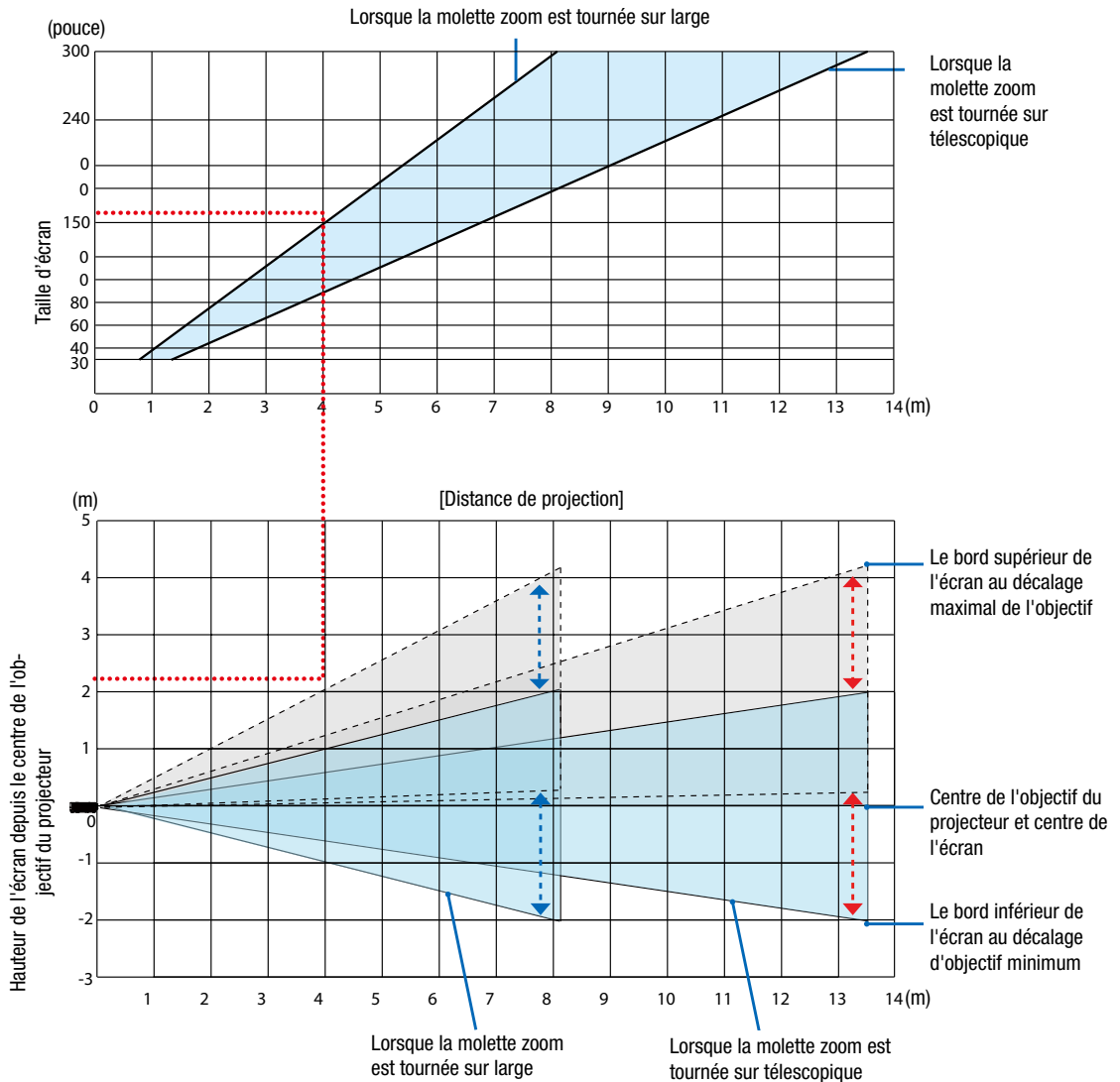

\* Les chiffres indiqués pour la « hauteur de l'écran depuis le centre de l'objectif du projecteur » sur le tableau des distances de projection correspondent à un décalage de l'objectif de 55% V.

### Lecture du tableau

À partir du tableau en haut de cette page, afin de projeter de larges images sur un écran 150, installez le projecteur à environ 4,0 m de l'avant.

De plus, à partir du tableau en bas, nous pouvons voir qu'environ 2,1 m sont nécessaires du centre de l'objectif du projecteur au bord supérieur de l'écran. Utilisez-le pour déterminer si une hauteur suffisante peut être fournie entre le projecteur et le plafond pour installer l'écran. Le diagramme montre la distance de projection lorsque le projecteur est installé horizontalement. L'image projetée peut être déplacée vers le haut, vers le bas, vers la gauche et vers la droite à l'aide de la fonction de décalage de l'objectif. (→ [page 18](#))

### Tableaux des tailles et dimensions des écrans

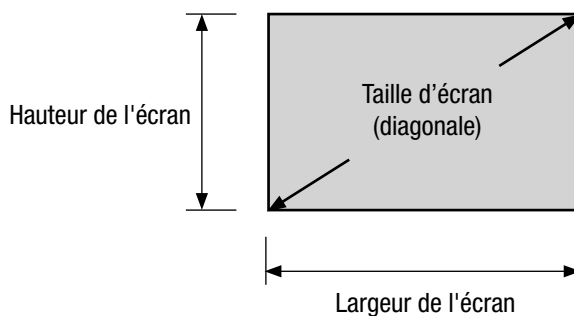

#### [PE506UL/PE506WL]

Taille (pouces)	Largeur de l'écran		Hauteur de l'écran	
	(cm)	(pouce)	(cm)	(pouce)
30	64,6	25,4	40,4	15,9
40	86,2	33,9	53,8	21,2
50	107,7	42,4	67,3	26,5
60	129,2	50,9	80,8	31,8
80	172,3	67,8	107,7	42,4
100	215,4	84,8	134,6	53,0
120	258,5	101,8	161,5	63,6
150	323,1	127,2	201,9	79,5
200	430,8	169,6	269,2	106,0
250	538,5	212,0	336,5	132,5
300	646,2	254,4	403,9	159,0

### Exemple d'installation sur un bureau

Le diagramme ci-dessous montre un exemple d'utilisation du projecteur sur un bureau.

Position de projection horizontale : Distance égale à gauche et à droite du centre de l'objectif

Position de projection verticale : (voir le tableau ci-dessous)

#### [PE506UL]

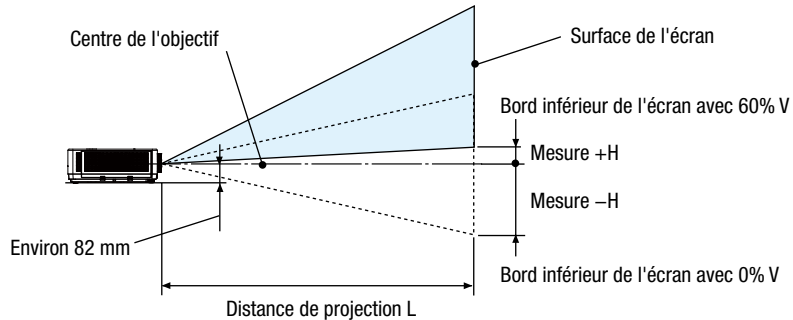

(REMARQUE) Hauteur du centre de l'objectif au bord inférieur de l'écran (avec les pieds inclinables vissés)

Taille d'écran (pouce)	Distance de projection L				Hauteur H	
	(m)		(pouce)		(cm)	(pouce)
	Large	Télé	Large	Télé	0% V- 60% V	0% V- 60% V
30	0,77	1,26	30,1	49,5	-20,2- +4,0	-7,9- +1,6
40	1,03	1,69	40,6	66,5	-26,9- +5,4	-10,6- +2,1
60	1,56	2,55	61,6	100,4	-40,4- +8,1	-15,9- +3,2
80	2,10	3,41	82,6	134,3	-53,8- +10,8	-21,2- +4,2
90	2,36	3,84	93,1	151,3	-60,6- +12,1	-23,8- +4,8
100	2,63	4,27	103,6	168,2	-67,3- +13,5	-26,5- +5,3
120	3,16	5,13	124,6	202,1	-80,8- +16,2	-31,8- +6,4
150	3,96	6,43	156,1	253,0	-101,0- +20,2	-39,7- +7,9
180	4,76	7,72	187,6	303,8	-121,2- +24,2	-47,7- +9,5
200	5,30	8,58	208,6	337,8	-134,6- +26,9	-53,0- +10,6
250	6,36	10,30	250,5	405,6	-161,5- +32,3	-63,6- +12,7
270	7,16	11,59	282,0	456,4	-181,7- +36,3	-71,5- +14,3
300	7,96	12,89	313,5	507,3	-201,9- +40,4	-79,5- +15,9

[PE506WL]

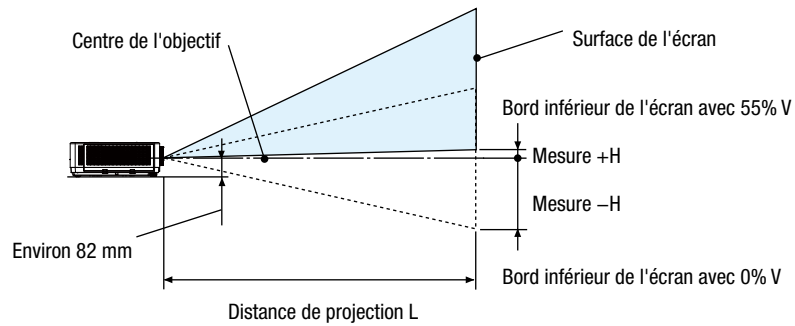

(REMARQUE) Hauteur du centre de l'objectif au bord inférieur de l'écran (avec les pieds inclinables vissés)

Taille d'écran (pouce)	Distance de projection L				Hauteur H	
	(m)		(pouce)		(cm)	(pouce)
	Large	Télé	Large	Télé	0%V – 55 %V	0%V – 55%V
30	0,78	1,32	41,4	52,0	-20,2– +2,0	-7,9– +0,8
40	1,05	1,77	41,4	69,8	-26,9– +2,7	-10,6– +1,1
60	1,60	2,68	62,9	105,5	-40,4– +4,0	-15,9– +1,6
80	2,14	3,59	84,4	141,1	-53,8– +5,4	-21,2– +2,1
90	2,42	4,04	95,2	159,0	-60,6– +6,1	-23,8– +2,4
100	2,69	4,49	105,9	176,8	-67,3– +6,7	-26,5– +2,6
120	3,24	5,40	127,4	212,5	-80,8– +8,1	-31,8– +3,2
150	4,06	6,76	159,6	266,0	-101,0– +10,1	-39,7– +4,0
180	4,87	8,12	191,9	319,5	-121,2– +12,1	-47,7– +4,8
200	5,42	9,02	213,4	355,2	-134,6– +13,5	-53,0– +5,3
250	6,51	10,83	256,3	426,5	-161,5– +16,2	-63,6– +6,4
270	7,33	12,19	288,6	426,5	-181,7– +18,2	-71,5– +7,2
300	8,15	13,55	320,8	533,5	-201,9– +20,2	-79,5– +7,9

### Plage de décalage de l'objectif

Ce projecteur est équipé d'une fonction de décalage de l'objectif (→ page 18) pour ajuster la position de l'image à l'aide des molettes. Le décalage de l'objectif est possible dans la plage indiquée ci-dessous.

#### REMARQUE :

- Si le volume décalé de l'objectif dépasse la plage illustrée ci-dessous, un flou et une ombre peuvent apparaître autour des bords de l'image projetée.

Légende : V « Vertical » fait référence à la hauteur de l'écran et H « Horizontal » fait référence à la largeur de l'écran. La plage de décalage de l'objectif est exprimée sous la forme d'un rapport de hauteur et de largeur respectivement.

#### [PE506UL]

Plage de décalage de l'objectif :

Sens vertical : +60%, -0%

Sens horizontal : ±29%

#### BUREAU AVANT, BUREAU ARRIÈRE

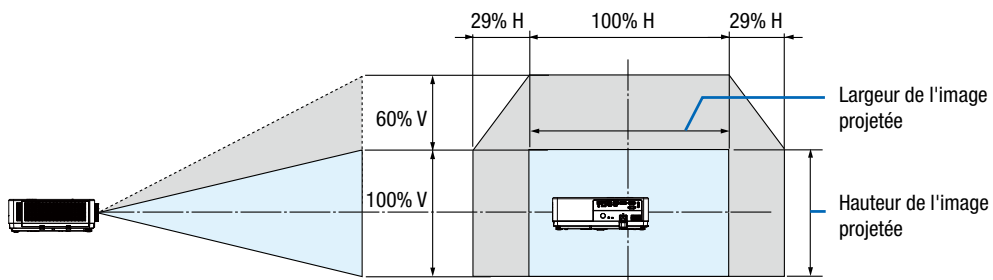

#### PLAFOND AVANT, PLAFOND ARRIÈRE

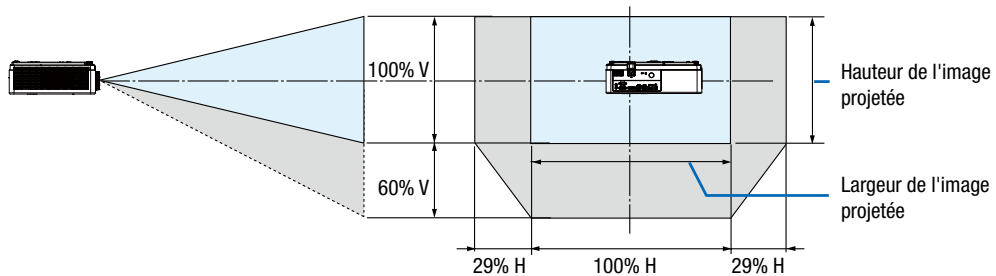

(Exemple) Pour projeter sur un écran de 150"

Selon le « Tableau des tailles et dimensions de l'écran » (→ page 67),  $H = 127,2''/323,1 \text{ cm}$ ,  $V = 79,5''/201,9 \text{ cm}$ .

Plage de réglage dans le sens vertical : l'image projetée peut être déplacée vers le haut de  $0,60 \times 79,5''/201,9 \text{ cm} \approx 47,7''/121 \text{ cm}$  (lorsque l'objectif est en position centrale).

Plage de réglage dans le sens horizontal : l'image projetée peut être déplacée vers la gauche de  $0,29 \times 127,2''/323,1 \text{ cm} \approx 36,9''/94 \text{ cm}$ , vers la droite d'environ  $36,9''/94 \text{ cm}$ .

\* Les chiffres diffèrent de plusieurs % car le calcul est approximatif.



### [PE506WL]

Plage de décalage de l'objectif :

Sens vertical : +55%, -0%

Sens horizontal :  $\pm 26\%$

### BUREAU AVANT, BUREAU ARRIÈRE

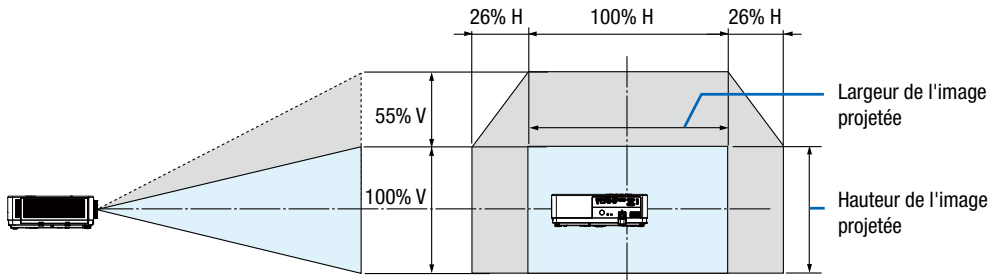

### PLAFOND AVANT, PLAFOND ARRIÈRE

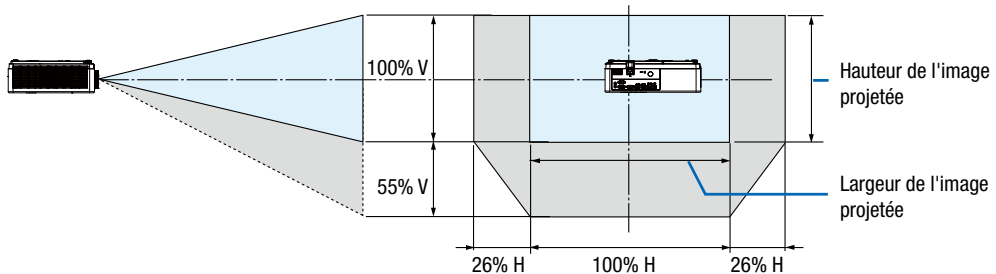

(Exemple) Pour projeter sur un écran de 150"

Selon le « Tableau des tailles et dimensions de l'écran » ( $\rightarrow$  page 67),  $H = 127,2''/323,1$  cm,  $V = 79,5''/201,9$  cm.

Plage de réglage dans le sens vertical : l'image projetée peut être déplacée vers le haut de  $0,55 \times 79,5''/201,9$  cm  $\approx 43,7''/111$ cm (lorsque l'objectif est en position centrale).

Plage de réglage dans le sens horizontal : l'image projetée peut être déplacée vers la gauche de  $0,26 \times 127,2''/323,1$  cm  $\approx 33,1''/84$  cm, vers la droite d'environ  $33,1''/84$  cm.

\* Les chiffres diffèrent de plusieurs % car le calcul est approximatif.

## ② Effectuer les connexions

### Connexion de votre ordinateur

Un câble de l'ordinateur ou HDMI peut être utilisé pour se connecter à un ordinateur. Un câble de l'ordinateur (VGA) est fourni avec le projecteur. Veuillez préparer un câble approprié pour la connexion.

REMARQUE : Signaux pris en charge par le Plug & Play (DDC2)

ENTRÉE		
COMPUTER IN	HDMI 1 IN	HDMI 2 IN
analogique	numérique	numérique
Oui	Oui	Oui

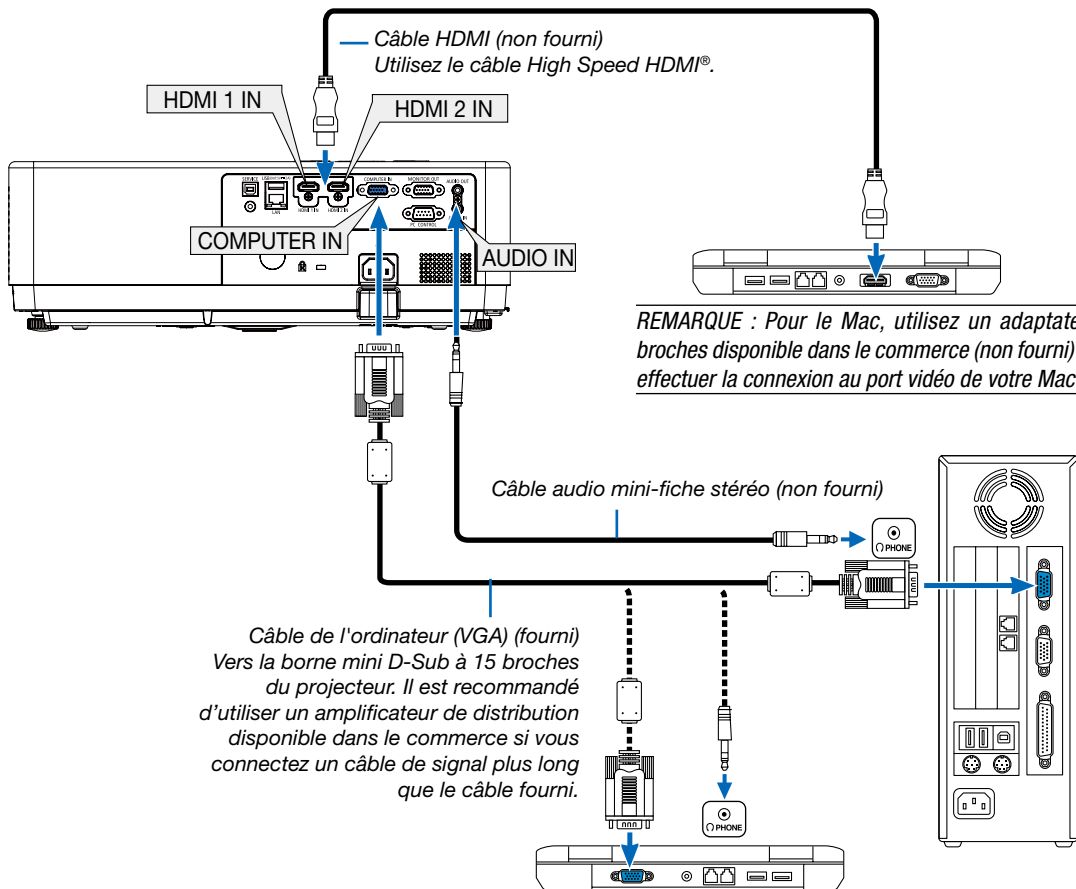

- Sélectionnez le nom de source pour la borne d'entrée appropriée après avoir allumé le projecteur.

Borne d'entrée	Bouton INPUT du boîtier du projecteur	Bouton de la télécommande
COMPUTER IN	COMPUTER	(COMPUTER)
HDMI 1 IN	HDMI1	(HDMI1)
HDMI 2 IN	HDMI2	(HDMI2)

## 7. Installation et connexions

**REMARQUE :** Le projecteur n'est pas compatible avec les sorties vidéo décodées du commutateur NEC ISS-6020.

**REMARQUE :** Une image risque de ne pas être affichée correctement lorsqu'une source vidéo est lue avec un convertisseur de balayage disponible dans le commerce.

Ceci est dû au fait que le projecteur traitera un signal vidéo comme un signal d'ordinateur en réglage par défaut. Dans ce cas, agissez comme suit.

\* Lorsqu'une image est affichée avec les parties noires inférieure et supérieure de l'écran ou qu'une image sombre ne s'affiche pas correctement :

Projetez une image pour remplir l'écran puis appuyez sur le bouton AUTO ADJ. de la télécommande ou du boîtier du projecteur.

### Activation de l'affichage externe de l'ordinateur

L'affichage d'une image sur l'écran du PC portable ne signifie pas nécessairement qu'il envoie un signal vers le projecteur.

Lors de l'utilisation d'un ordinateur portable, une combinaison de touches de fonction active/désactive l'affichage externe.

Habituellement, la combinaison de la touche « Fn » avec l'une des 12 touches de fonction permet d'allumer ou d'éteindre l'écran externe.

Par exemple, les ordinateurs portables NEC utilisent Fn + F3, tandis que les ordinateurs portables Dell utilisent des combinaisons de touches Fn + F8 pour basculer entre les sélections d'affichage externe.

### Précautions lors de l'utilisation d'un signal DVI

- Lorsque l'ordinateur possède une borne de sortie DVI, utilisez un câble convertisseur disponible dans le commerce pour connecter l'ordinateur à la borne d'entrée HDMI 1 ou HDMI 2 du projecteur (seuls des signaux vidéo numériques peuvent être reçus).

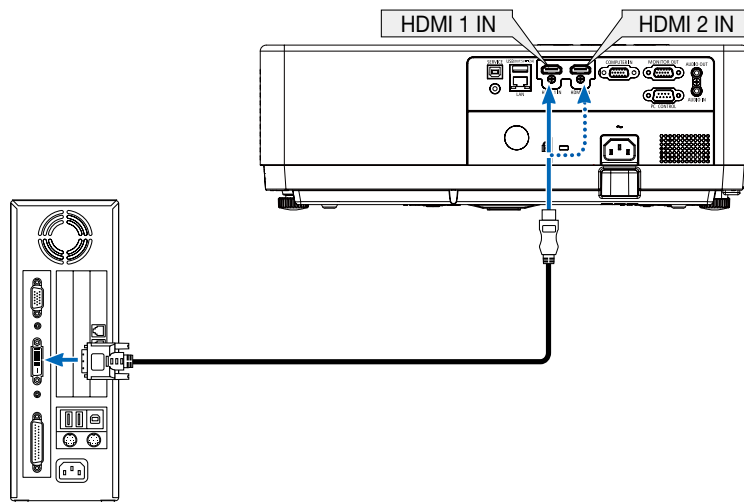

**REMARQUE :** Lors de la visualisation d'un signal numérique DVI

- Éteignez l'ordinateur et le projecteur avant d'effectuer la connexion.
- Lorsqu'un pont vidéo est connecté via un convertisseur de balayage, etc. l'affichage peut être incorrect pendant l'avance ou le recul rapide.
- Utilisez un câble de conversion DVI-HDMI compatible avec la norme DDWG (Digital Display Working Group) DVI (Digital Visual Interface) révision 1.0.

Ce câble devrait avoir une longueur de 197"/5 m.

- Éteignez le projecteur et le PC avant de connecter le câble DVI-vers-HDMI.
- Pour projeter un signal numérique DVI : Connectez les câbles, allumez le projecteur, puis sélectionnez l'entrée HDMI. Enfin, allumez votre PC. Si vous ne le faites pas, il se peut que la sortie numérique de la carte graphique ne soit pas activée et de ce fait aucune image ne sera affichée. Au cas où cela se produirait, redémarrez votre PC.
- Ne débranchez pas le câble DVI-vers-HDMI pendant que le projecteur est en marche. Si le câble de signal a été déconnecté puis reconnecté, une image peut ne pas s'afficher correctement. Au cas où cela se produirait, redémarrez votre PC.
- Les bornes d'entrée vidéo COMPUTER supportent Windows Plug and Play.
- Un adaptateur de signal Mac (disponible dans le commerce) peut être requis pour la connexion avec un ordinateur Mac.

### Connexion d'un moniteur externe

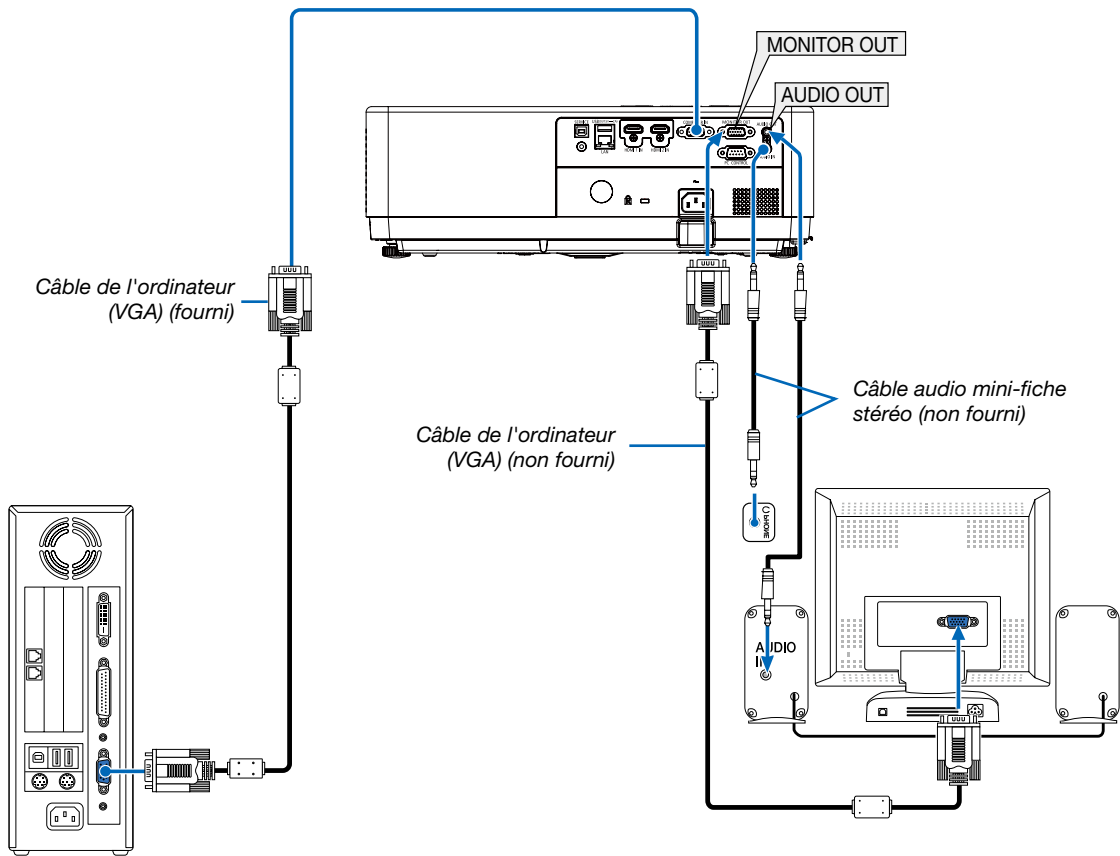

Un moniteur externe séparé peut être connecté au projecteur pour visualiser simultanément sur un moniteur l'image analogique de l'ordinateur en cours de projection.

#### REMARQUE :

- La mini prise AUDIO OUT ne prend pas en charge la borne d'écouteurs/casque.
- Lorsqu'un équipement audio est connecté, le haut-parleur du projecteur est coupé.
- Le signal sorti de COMPUTER OUT de ce projecteur est pour la projection d'images sur un écran exclusif.
- La fonction MONITOR OUT n'est pas disponible en mode veille : Mode normal et veille : Réseau en veille.

### Connexion à l'entrée de composant

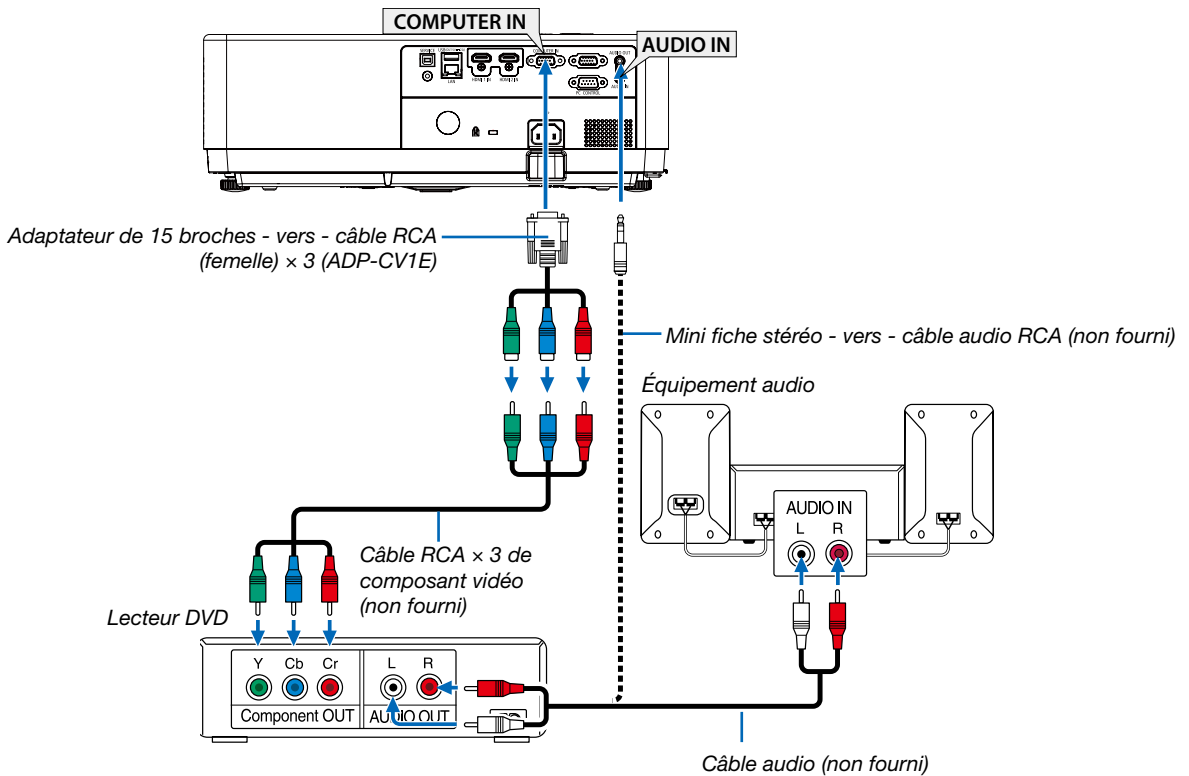

- Sélectionnez le nom de source pour la borne d'entrée appropriée après avoir allumé le projecteur.

Borne d'entrée	Bouton INPUT du boîtier du projecteur	Bouton de la télécommande
COMPUTER IN	 COMPUTER	(COMPUTER)



**REMARQUE :** Reportez-vous au mode d'emploi du lecteur DVD pour de plus amples informations sur les exigences de sortie vidéo du lecteur DVD.

### Connexion à l'entrée HDMI

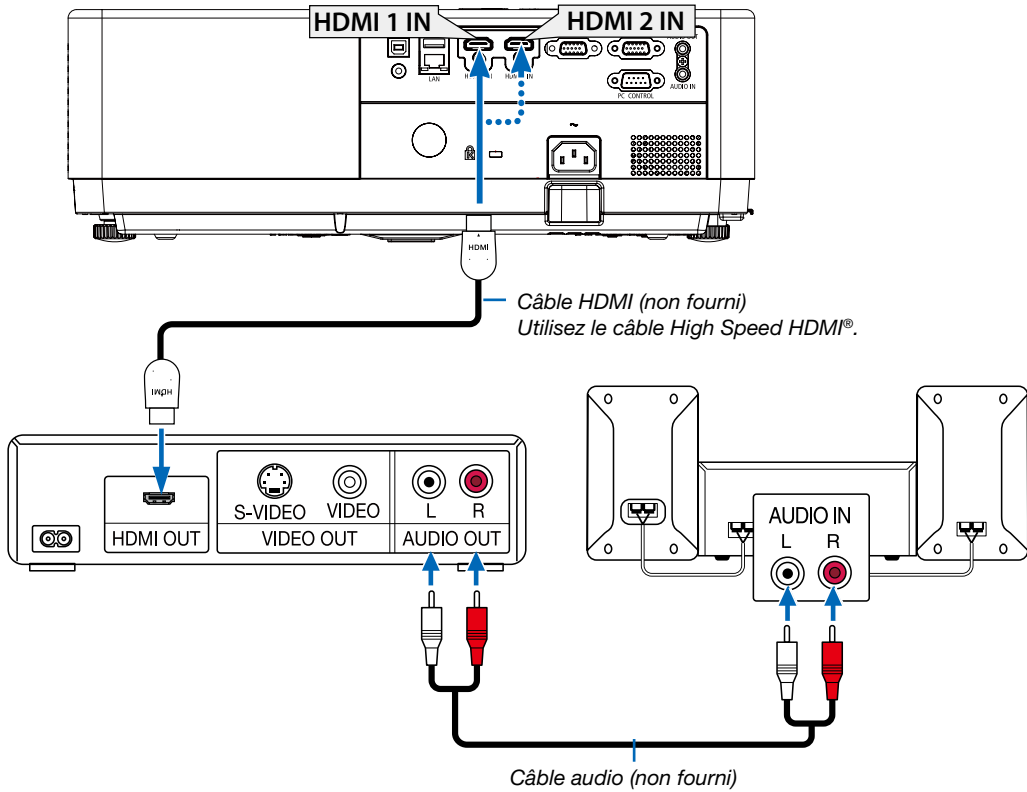
Vous pouvez connecter la sortie HDMI de votre lecteur DVD, lecteur à disque dur, lecteur Blu-ray ou PC de type portable à la borne HDMI IN de votre projecteur.



- Sélectionnez le nom de source pour la borne d'entrée appropriée après avoir allumé le projecteur.

Borne d'entrée	Bouton INPUT du boîtier du projecteur	Bouton de la télécommande
HDMI 1 IN	 HDMI1	(HDMI1)
HDMI 2 IN	 HDMI2	(HDMI2)

### Connexion à un réseau local câblé

Le projecteur est livré de manière standard avec un port LAN (RJ-45) qui permet une connexion LAN à l'aide d'un câble LAN.

Pour utiliser une connexion LAN, vous devez définir le LAN dans le menu du projecteur. (→ page 54)

### Exemple de connexion au réseau local

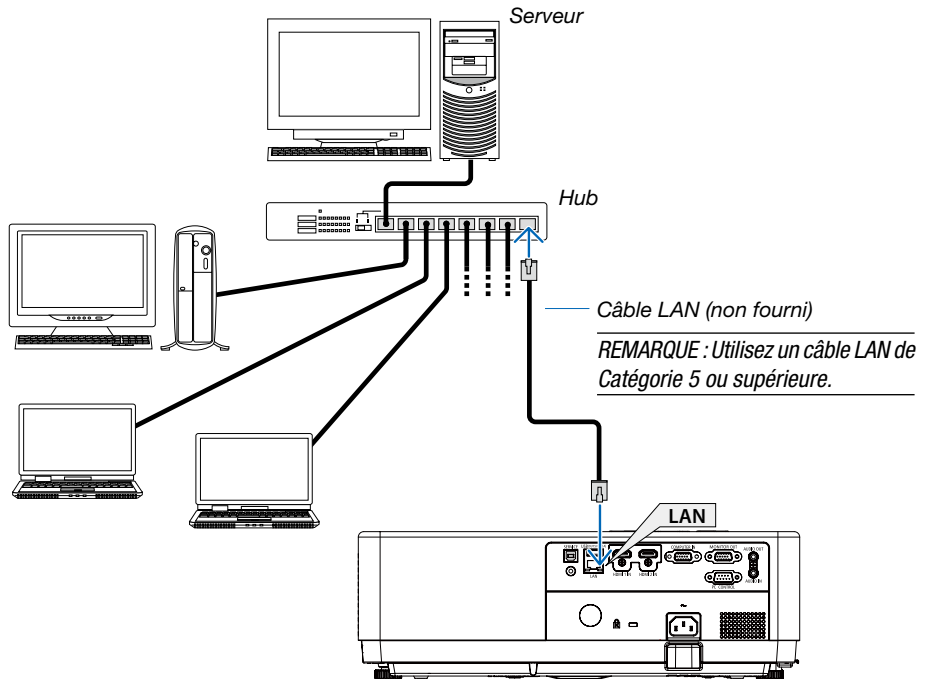

### Connexion à un réseau local sans fil

L'unité LAN sans fil USB fournit également une connexion au réseau local sans fil.

#### Important :

- Si vous utilisez le projecteur avec l'unité LAN sans fil USB dans une zone où l'utilisation d'équipements LAN sans fil est interdite, retirez l'unité LAN sans fil USB du projecteur.
- Achetez l'unité LAN sans fil USB appropriée pour votre pays ou votre région.

#### REMARQUE :

- Le voyant LED vert de l'unité LAN sans fil USB clignote pour indiquer que l'unité LAN sans fil USB fonctionne.
- L'adaptateur (ou l'unité) LAN sans fil de votre ordinateur doit être conforme à la norme IEEE802.11b/g/n.
- Lors de la connexion simultanée d'un périphérique USB et d'un câble réseau, il existe un risque élevé d'interférence lors de l'utilisation d'un périphérique USB trop volumineux. Il est recommandé aux utilisateurs d'utiliser des périphériques USB plus petits.

### Connexion de l'unité LAN sans fil USB

#### REMARQUE :

- L'unité LAN sans fil USB doit être insérée dans le port de l'unité LAN sans fil USB dans le bon sens. Elle ne peut pas être insérée dans le sens inverse. Si l'unité LAN sans fil USB est insérée dans le sens inverse avec une force excessive appliquée, le port USB peut se casser.
- Avant de toucher l'unité LAN sans fil USB, il est nécessaire de toucher un objet métallique quelconque (comme par exemple un bouton de porte ou un cadre de fenêtre en aluminium) afin de vous décharger toute électricité statique.
- Insérez ou retirez toujours l'unité LAN sans fil USB lorsque l'alimentation principale est coupée. Le non-respect de cette consigne peut entraîner un dysfonctionnement du projecteur ou endommager l'unité LAN sans fil USB. Si le projecteur ne fonctionne pas correctement, éteignez le projecteur, débranchez le cordon d'alimentation, puis rebranchez-le.
- Le port USB du projecteur est d'usage courant pour la VISIONNEUSE. Lorsque la clé USB est installée et que la VISIONNEUSE est activée, vous ne pouvez pas utiliser le réseau local sans fil.

## 7. Installation et connexions

**1. Appuyez sur le bouton POWER pour éteindre le projecteur et le mettre en mode de veille, puis débranchez le cordon d'alimentation.**

**2. Insérez délicatement l'unité LAN sans fil USB dans le port USB.**

Retirez le bouchon de l'unité LAN sans fil USB, puis insérez-la en orientant la surface (face du voyant) vers le bas. Conservez le bouchon pour une utilisation ultérieure.

**REMARQUE :**

- Ne forcez pas lorsque vous insérez l'unité LAN sans fil USB.

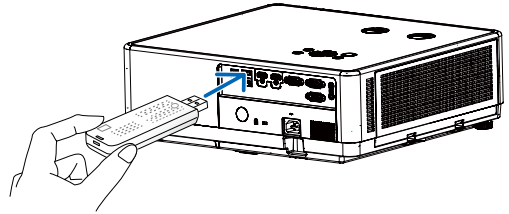

Pour retirer l'unité LAN sans fil USB, débranchez le cordon d'alimentation puis suivez la procédure ci-dessus.

**REMARQUE :**

- Le voyant LED vert de l'unité LAN sans fil USB clignote pour indiquer que l'unité LAN sans fil fonctionne. Si l'unité LAN sans fil USB n'est pas correctement connectée, le voyant LED bleu ne clignotera pas.
- N'appuyez pas sur le bouton de l'unité LAN sans fil USB. Le bouton ne fonctionnera pas avec ce modèle.

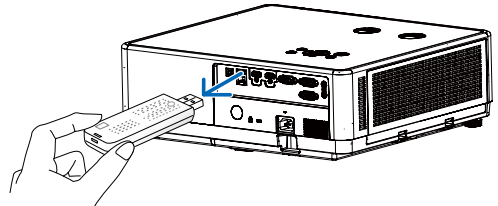

### Exemple de connexion [POINT D'ACCÈS SIMPLE]

Réglez le projecteur comme POINT D'ACCÈS SIMPLE pour la connexion à des terminaux comme des ordinateurs et des téléphones intelligents.

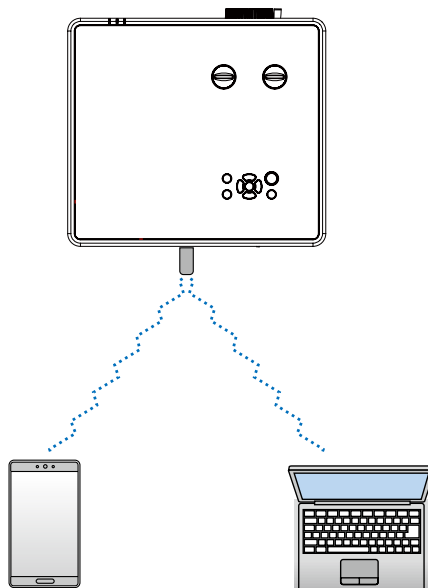



## 7. Installation et connexions

---

- (1) Appuyez sur le bouton MENU de la télécommande ou du panneau de commande au dessus, appuyez sur le bouton ▲▼ sélectionner l'icône [Étendre]. Appuyez sur le bouton ENTER ou ►.
- (2) Appuyez sur le bouton ▲▼ pour sélectionner [Configuration du réseau] et appuyez sur le bouton ENTER ou ►.
- (3) Appuyez sur le bouton ▲▼ pour sélectionner [Réglages réseau] et appuyez sur le bouton ENTER pour entrer.
- (4) Appuyez sur le bouton ▲▼ pour régler le paramètre LAN sans fil sur « On » et appuyez sur le bouton ENTER pour confirmer.
- (5) Appuyez sur le bouton ▲▼ pour sélectionner [Confirmer], appuyez sur le bouton ENTER et attendez que le message « Veuillez patienter... » disparaisse.

---

### REMARQUE :

- *La transmission de données entre le réseau local sans fil et le réseau local câblé n'est pas possible. Jusqu'à 20 unités peuvent être connectées simultanément. Il est recommandé de connecter environ 10 unités pour un fonctionnement normal.*
-

## 8. Connexion avec l'application MultiPresenter

---

### ① Ce que vous pouvez faire en connectant le projecteur avec l'application MultiPresenter

- Vous pouvez envoyer des images d'écran via un réseau local câblé/réseau local sans fil à partir d'un terminal installé avec notre application MultiPresenter vers le projecteur et les projeter sur un écran. Consultez le site Web de notre entreprise pour plus de détails sur MultiPresenter.  
<https://www.sharp-nec-displays.com/dl/en/soft/multipresenter/index.html>
- Plusieurs ordinateurs ou tablettes peuvent être connectés en même temps. Un maximum de 16 unités peuvent être connectées.

## ② Connexion à MultiPresenter

### Préparations:

- Lorsque vous connectez le projecteur à un réseau local câblé, connectez un câble LAN au projecteur. (→ page 77)
- Lorsque vous connectez le projecteur à un réseau local sans fil, installez une unité LAN (NP05LM) vendue séparément dans le projecteur. (→ page 77)
- Configurez les PARAMÈTRES RÉSEAU du projecteur. (→ page 54)
- Installez l'application MultiPresenter dans l'ordinateur ou la tablette.  
<https://www.sharp-nec-displays.com/dl/en/soft/multipresenter/index.html>

### ① Lors de la connexion à l'aide d'un réseau local câblé

#### 1. Allumez le projecteur et appuyez sur le bouton APPS de la télécommande.

L'écran de démarrage de MultiPresenter s'affiche.

#### 2. Démarrez MultiPresenter.

L'écran de l'appareil cible s'affiche.

#### 3. Saisissez le code PIN à 4 chiffres affiché dans l'écran de démarrage sur l'écran de l'appareil cible.

Lorsque la connexion avec le projecteur est terminée, l'écran de l'ordinateur ou de la tablette est projeté sur l'écran.

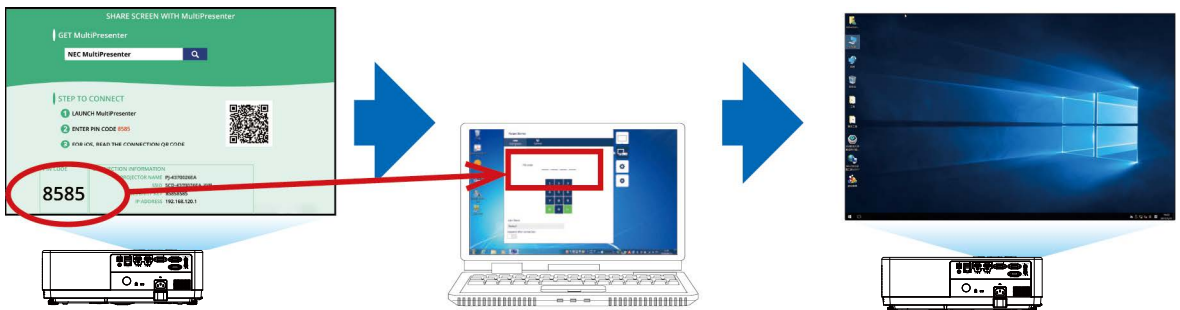

### ② Lors de la connexion à l'aide d'un fil local sans fil

#### 1. Allumez le projecteur et appuyez sur le bouton APPS de la télécommande.

L'écran de démarrage de MultiPresenter s'affiche.

#### 2. Connectez votre ordinateur ou votre tablette au point d'accès correspondant au « SSID » affiché sur l'écran de démarrage.

#### 3. Démarrez MultiPresenter.

L'écran de l'appareil cible s'affiche.

#### 4. Saisissez le code PIN à 4 chiffres affiché dans l'écran de démarrage sur l'écran de l'appareil cible.

Lorsque la connexion avec le projecteur est terminée, l'écran de l'ordinateur ou de la tablette est projeté sur l'écran.

# 9. Entretien

Cette section décrit les procédures simples d'entretien que vous devez suivre pour nettoyer le filtre, l'objectif et le boîtier.

## 1 Nettoyage du filtre

L'éponge du filtre à air empêche la poussière et la saleté de pénétrer dans le projecteur et doit être lavée fréquemment. Si le filtre est sale ou bouché, votre projecteur pourrait surchauffer.

### AVERTISSEMENT

- Veuillez ne pas utiliser de spray contenant un gaz inflammable pour éliminer la poussière attachée au filtre, etc. Cela pourrait provoquer un incendie.

*REMARQUE : Le message de nettoyage du filtre s'affichera pendant une minute après la mise sous tension ou hors tension du projecteur. Lorsque le message s'affiche, nettoyez le filtre. Le temps de nettoyage du filtre est réglé sur [1000 H] au moment de l'expédition. Appuyez sur n'importe quel bouton du boîtier du projecteur ou de la télécommande pour annuler ce message.*

Pour nettoyer le filtre, détachez le filtre et le couvercle du filtre.

### ATTENTION

- Avant le nettoyage du filtre, éteignez le projecteur, débranchez le cordon d'alimentation et laissez refroidir le boîtier. Le non-respect de cette consigne peut provoquer un choc électrique ou des brûlures.

#### 1. Poussez le bouton pour libérer le couvercle du filtre et retirez-le.

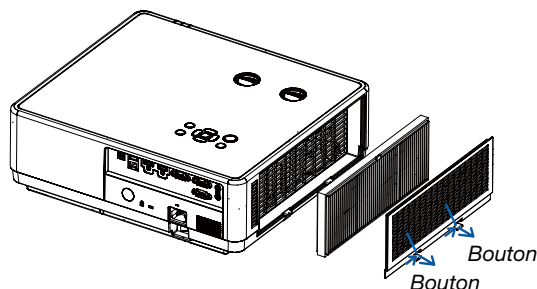

#### 2. Retirez le filtre.

- Retirez le filtre du couvercle du filtre.

#### 3. Éliminez la poussière du filtre et du couvercle du filtre.

- Nettoyez l'extérieur et l'intérieur.

*REMARQUE :*

- Chaque fois que vous époussetez le filtre, utilisez une brosse douce pour épousseter. Cela permet d'éviter que le filtre soit endommagé.
- Ne pas laver le filtre avec de l'eau. Cela peut entraîner un colmatage du filtre.

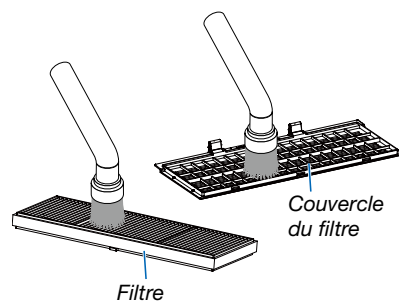

#### 4. Fixez le filtre au projecteur.

*REMARQUE :*

- Lors de l'installation du filtre, assurez-vous que le loquet du filtre est orienté vers l'extérieur, sinon l'installation est inversée.

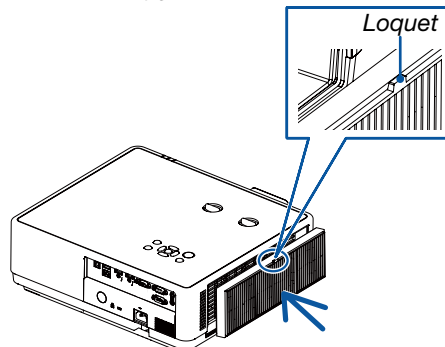

### 5. Réinstallez le couvercle du filtre dans le boîtier du projecteur.

Insérez les trois loquets de la pointe du couvercle du filtre dans la rainure du boîtier et appuyez sur le bouton A pour fermer le couvercle du filtre.

- Poussez le couvercle du filtre jusqu'à ce qu'il s'enclenche.

#### REMARQUE :

- Après avoir installé le couvercle du filtre sur le boîtier, veuillez appuyer manuellement sur les extrémités gauche et droite (B) du couvercle du filtre pour vous assurer qu'il est complètement installé.

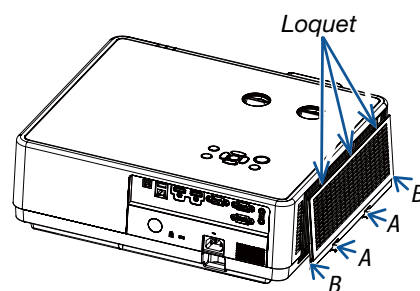

### 6. Effacez le nombre d'heures d'utilisation du filtre.

Branchez le cordon d'alimentation dans une prise murale puis allumez le projecteur.

Dans le menu, sélectionnez [Compteur du filtre] → [Filtre compteur remis]. (→ page 53)

L'intervalle de temps de nettoyage du filtre est réglé sur [1000 h] au moment de l'expédition. Lorsque vous utilisez le projecteur tel quel, vous n'effacez pas le nombre d'heures d'utilisation du filtre.

## ② Nettoyage de l'objectif

- Éteignez le projecteur avant tout nettoyage.
- Le projecteur a un objectif en plastique. Utilisez un nettoyeur pour objectif en plastique disponible dans le commerce.
- Veillez à ne pas érafler ou marquer la surface, car l'objectif en plastique se raye facilement.
- N'utilisez jamais d'alcool ou de produit nettoyant pour objectif en verre car cela risquerait d'endommager la surface de l'objectif en plastique.

### ⚠ AVERTISSEMENT

- Veuillez ne pas utiliser de spray contenant un gaz inflammable pour éliminer la poussière attachée à l'objectif, etc. Cela pourrait provoquer un incendie.

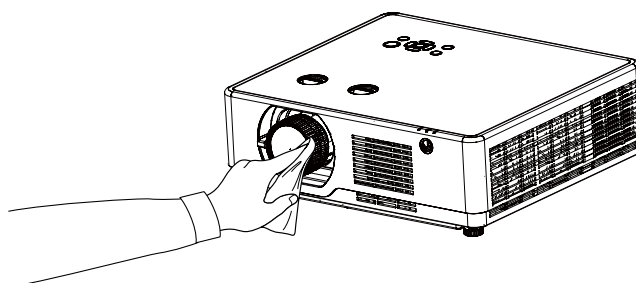

## ③ Nettoyage du boîtier

Éteignez le projecteur puis débranchez-le du secteur avant tout nettoyage.

- Utilisez un chiffon doux pour enlever la poussière sur le boîtier. Utilisez un détergent neutre en cas de souillure avancée.
- N'utilisez jamais des détergents ou des solvants agressifs, comme de l'alcool ou du diluant.
- Lorsque vous nettoyez les événements ou le haut-parleur avec un aspirateur, n'enfoncez pas la brosse de l'aspirateur à l'intérieur des fentes du boîtier.

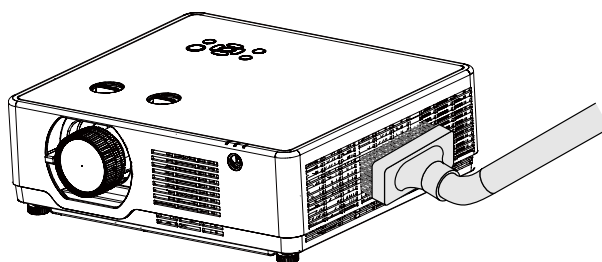

*Aspirez la poussière des événements.*

- Des événements bouchés peuvent entraîner une augmentation de la température du projecteur et provoquer un dysfonctionnement.
- Veillez à ne pas rayer ou frapper le boîtier avec vos doigts ou tout autre objet dur.
- Contactez votre revendeur pour nettoyer l'intérieur du projecteur.

*REMARQUE : N'appliquez pas d'agent volatil tel qu'un insecticide sur le boîtier, l'objectif ou l'écran. Ne laissez pas un produit en caoutchouc ou en vinyle en contact prolongé avec celui-ci. Sinon, la finition de surface sera détériorée ou le revêtement risque de s'enlever.*

## 1 Dépannage

Cette section facilite la résolution des problèmes pouvant être rencontrés pendant l'installation ou l'utilisation du projecteur.

### Problèmes courants et Solutions

Problème	Vérifiez ces éléments
Ne s'allume ou ne s'éteint pas	<ul style="list-style-type: none"> <li>• Vérifiez que le cordon d'alimentation est branché et que le bouton d'alimentation du boîtier du projecteur ou de la télécommande est activé. (→ <a href="#">page 11,12</a>)</li> <li>• Vérifiez si le projecteur a surchauffé. Si la ventilation est insuffisante autour du projecteur ou si la pièce est particulièrement chaude, déplacez le projecteur dans un endroit plus frais.</li> <li>• Le module de lumière peut ne pas s'allumer. Attendez une minute entière, puis rallumez le projecteur.</li> <li>• Assurez-vous que l'altitude définie est supérieure à 1 700 mètres /5 577 pied.</li> <li>• Réglez [Haute altitude] sur « On » lorsque le projecteur est utilisé à des altitudes d'environ 1 700 mètres /5 577 pieds ou plus. L'utilisation du projecteur à des altitudes d'environ 1 700 mètres /5 577 pieds ou plus sans régler [Haute altitude] sur « On » peut entraîner une surchauffe et l'arrêt du projecteur. Si cela se produit, attendez quelques minutes et allumez le projecteur. (→ <a href="#">page 41</a>)</li> </ul> <p>Si vous allumez le projecteur immédiatement après que le module de lumière est éteint, le ventilateur fonctionne quelques instants sans qu'aucune image ne s'affiche, puis le projecteur affichera l'image. Patientez un moment.</p> <ul style="list-style-type: none"> <li>• S'il est difficile de penser que le problème n'est pas causé par les conditions mentionnées ci-dessus, débranchez le cordon d'alimentation de la prise. Attendez ensuite 5 minutes avant de le rebrancher. (→ <a href="#">page 23</a>)</li> </ul>
S'éteindra	<ul style="list-style-type: none"> <li>• Assurez-vous que [Extinction automatique] est sur « Off ». (→ <a href="#">page 52</a>)</li> </ul>
Absence d'image	<ul style="list-style-type: none"> <li>• Vérifiez si l'entrée appropriée est sélectionnée. (→ <a href="#">page 14</a>) S'il n'y a toujours pas d'image, appuyez à nouveau sur le bouton SOURCE ou sur l'un des boutons de source.</li> <li>• Assurez-vous que les câbles sont connectés correctement.</li> <li>• Utilisez les menus pour ajuster la luminosité et le contraste. (→ <a href="#">page 39</a>)</li> <li>• Vérifiez que les boutons AV-MUTE (image désactivée) ne sont pas enfoncés.</li> <li>• Réinitialisez les paramètres ou les réglages aux valeurs d'usine par défaut à l'aide de [Réglages d'usine] dans le menu Étendre. (→ <a href="#">page 56</a>)</li> <li>• Saisissez votre mot-clé enregistré si la fonction Sécurité est activée. (→ <a href="#">page 51</a>)</li> <li>• Si le signal HDMI 1 IN ou HDMI 2 IN ne peut pas être affiché, essayez ce qui suit.</li> <li>• Réinstallez votre pilote pour la carte graphique intégrée dans votre ordinateur ou utilisez le pilote mis à jour. Pour réinstaller ou mettre à jour votre pilote, reportez-vous au manuel d'utilisation fourni avec votre ordinateur ou votre carte graphique, ou contactez le centre d'assistance du fabricant de votre ordinateur. Installez le pilote ou le système d'exploitation mis à jour sous votre propre responsabilité. Nous ne sommes pas responsables des problèmes et des pannes causés par cette installation.</li> <li>• Assurez-vous de connecter le projecteur et l'ordinateur portable pendant que le projecteur est en mode de veille et avant d'allumer l'ordinateur portable. Dans la plupart des cas, le signal de sortie de l'ordinateur portable n'est pas activé si ce dernier n'est pas connecté au projecteur avant d'être allumé. *Si l'écran devient vierge lors de l'utilisation de la télécommande, cela peut venir du logiciel d'économiseur d'écran ou de gestion d'énergie de l'ordinateur.</li> <li>• Voir aussi la (→ <a href="#">page 86</a>).</li> </ul>
L'image devient subitement sombre	<ul style="list-style-type: none"> <li>• Vérifiez les paramètres de contraste et de luminosité.</li> <li>• Vérifiez que les paramètres de mode d'image sont corrects.</li> <li>• Lorsque l'altitude définie dépasse 2600 mètres /8530 pieds, la luminosité du projecteur diminue automatiquement pour la protection de l'appareil.</li> </ul>

L'image semble floue	<ul style="list-style-type: none"> <li>• Ajustez la mise au point. (→ <a href="#">page 17</a>)</li> <li>• Repositionnez le projecteur pour améliorer l'angle par rapport à l'écran. (→ <a href="#">page 16</a>)</li> <li>• Assurez-vous que la distance entre le projecteur et l'écran se situe dans la plage de réglage de l'objectif. (→ <a href="#">page 65</a>)</li> <li>• L'objectif a-t-il été déplacé d'une quantité dépassant la portée garantie ? (→ <a href="#">page 70</a>)</li> <li>• De la condensation peut se former sur l'objectif si le projecteur froid est amené dans un endroit chaud et est ensuite allumé. Dans ce cas, laissez le projecteur reposer jusqu'à ce qu'il n'y ait plus de condensation sur l'objectif.</li> </ul>
L'image n'est pas carrée à l'écran	<ul style="list-style-type: none"> <li>• Repositionnez le projecteur pour améliorer l'angle par rapport à l'écran. (→ <a href="#">page 15</a>)</li> <li>• Utilisez la fonction Trapèze pour corriger la distorsion trapézoïdale. (→ <a href="#">page 20</a>)</li> </ul>
L'image défile verticalement, horizontalement ou dans les deux sens	<ul style="list-style-type: none"> <li>• Vérifiez la résolution et la fréquence de l'ordinateur. Assurez-vous que la résolution que vous essayez d'afficher est prise en charge par le projecteur. (→ <a href="#">page 96</a>)</li> <li>• Ajustez l'image de l'ordinateur manuellement avec la [Position H] ou [Position V] dans le menu [Affichage]. (→ <a href="#">page 34, 35</a>)</li> </ul>
La télécommande ne fonctionne pas	<ul style="list-style-type: none"> <li>• Installez de nouvelles piles. (→ <a href="#">page 8</a>)</li> <li>• Assurez-vous qu'il n'y a pas d'obstacle entre vous et le projecteur.</li> <li>• Placez-vous à moins de 23 pieds (7 m) du projecteur. (→ <a href="#">page 8</a>)</li> <li>• Le capteur de télécommande à l'arrière du projecteur ne peut pas être utilisé lorsque le cache-câbles est monté sur le projecteur.</li> </ul>
Le voyant est allumé ou clignote	<ul style="list-style-type: none"> <li>• Voir le voyant ALIMENTATION/ÉTAT/LUMIÈRE. (→ <a href="#">page 88</a>)</li> </ul>
Le panneau de commande ne fonctionne pas	<ul style="list-style-type: none"> <li>• Désactivez la fonction de verrouillage sur le panneau de commande dans l'option Sécurité du menu Configuration.</li> </ul>
Impossible de supprimer la Sélection logo, le Verrouillage et le Verrouillage code PIN	<ul style="list-style-type: none"> <li>• Veuillez appeler votre revendeur ou centre de service.</li> </ul>
L'écran Logo diffère des paramètres standard.	<ul style="list-style-type: none"> <li>• Assurez-vous que vous n'avez pas sélectionné « Utilisateur » ou « Off » dans l'option Sélection logo du menu Logo.</li> </ul>

Pour plus d'informations, contactez votre vendeur.

### **S'il n'y a pas d'image ou si l'image ne s'affiche pas correctement.**

- Procédure de mise en marche pour le projecteur et le PC. Assurez-vous de connecter le projecteur et l'ordinateur portable pendant que le projecteur est en mode de veille et avant d'allumer l'ordinateur portable. Dans la plupart des cas, le signal de sortie de l'ordinateur portable n'est pas activé si ce dernier n'est pas connecté au projecteur avant d'être allumé.

#### **REMARQUE :**

- Vous pouvez vérifier la fréquence horizontale du signal actuel dans le menu du projecteur sous Informations. S'il indique « 0 kHz », cela signifie qu'aucun signal n'est émis par l'ordinateur. (→ [page 59](#) ou passer à l'étape suivante)

- Activation de l'affichage externe de l'ordinateur  
L'affichage d'une image sur l'écran du PC portable ne signifie pas nécessairement qu'il envoie un signal vers le projecteur. Lors de l'utilisation d'un ordinateur portable, une combinaison de touches de fonction active/désactive l'affichage externe. Habituellement, la combinaison de la touche « Fn » avec l'une des 12 touches de fonction permet d'allumer ou d'éteindre l'écran externe. Par exemple, les ordinateurs portables NEC utilisent Fn + F3, tandis que les ordinateurs portables Dell utilisent des combinaisons de touches Fn + F8 pour basculer entre les sélections d'affichage externe.
- Sortie d'un signal non-standard par l'ordinateur  
Si le signal de sortie d'un ordinateur portable n'est pas une norme industrielle, l'image projetée peut ne pas s'afficher correctement. Dans ce cas, désactivez l'écran LCD de l'ordinateur portable lorsque l'écran du projecteur est en cours d'utilisation. Chaque ordinateur portable dispose d'une manière différente de désactiver/réactiver les écrans LCD locaux, comme décrit à l'étape précédente. Reportez-vous à la documentation de votre ordinateur pour des informations détaillées.
- L'image affichée est incorrecte lors de l'utilisation d'un Mac



Lors de l'utilisation d'un Mac avec le projecteur, réglez le commutateur DIP de l'adaptateur Mac (non fourni avec le projecteur) en fonction de votre résolution. Après le réglage, redémarrez votre Mac pour que les changements soient effectifs.

Pour régler des modes d'affichage autres que ceux pris en charge par votre Mac et le projecteur, le changement du commutateur DIP sur un adaptateur Mac peut faire rebondir légèrement une image ou ne rien afficher. Dans ce cas, réglez le commutateur DIP sur le mode fixe 13", puis redémarrez votre Mac. Ensuite, restaurez les commutateurs DIP dans un mode affichable, puis redémarrez à nouveau le Mac.

---

**REMARQUE :**

- *Un câble Adaptateur Vidéo fabriqué par Apple Inc. est nécessaire pour un MacBook qui ne possède pas de borne mini D-Sub à 15 broches.*
- 

- Reflet sur un MacBook

\* Lors de l'utilisation du projecteur avec un MacBook, la sortie peut ne pas être réglée sur la résolution d'affichage du projecteur à moins que « reflet » ne soit désactivé sur votre MacBook. Reportez-vous au manuel d'utilisation fourni avec votre ordinateur Mac pour le reflet.

- Les dossiers ou les icônes sont cachés sur l'écran du Mac





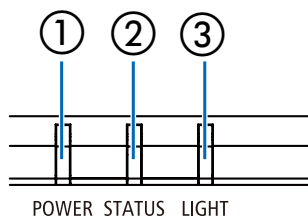



















Les dossiers ou les icônes peuvent ne pas être visibles à l'écran. Dans ce cas, sélectionnez [Afficher] → [Organiser] dans le menu Apple et organisez les icônes.

## Fonction de chaque voyant



- ① Voyant ALIMENTATION  
Ce voyant indique l'état d'alimentation du projecteur.
- ② Voyant STATUS  
Ce voyant s'allume ou clignote lorsqu'un bouton est enfoncé pendant que la fonction Verrouillage est utilisée ou lorsque vous effectuez des opérations spécifiques.
- ③ Voyant LUMIÈRE  
Ce voyant informe de l'état et du temps d'utilisation de la source de lumière.

## Message de voyant (Message d'état)

POWER	STATUS	LIGHT	État du projecteur
 Off	 Off	 Off	L'alimentation est éteinte.
 Orange (Clignote* <sup>2</sup> )	 Off	 Off	Dans l'état de veille (le mode veille est en veille normale).
 Orange (Allumé)	 Off	 Off	Dans l'état de veille (le mode de veille est en veille réseau).
 Orange (Clignote* <sup>1</sup> )	 Off	 Off	Dans l'état de veille (le mode de veille est en veille).
 Bleu (Allumé)	 Off	 Vert (Clignote* <sup>3</sup> )	État en alimentation (le mode ECO est ACTIVÉ).
 Bleu (Allumé)	 Off	 Vert (Allumé)	État en alimentation (le mode ECO est DÉSACTIVÉ).
 Vert (Clignote* <sup>4</sup> )	 Off	 Off	Dans l'état de Refroidissement.
 Vert (Allumé)	 Off	 Off	Dans l'état de Sommeil.













































\*1 Répétition pour la lumière activée pendant 1,5 secondes/désactivée pendant 1,5 secondes













\*2 Répétition pour la lumière activée pendant 1,5 secondes/désactivée pendant 7,5 secondes

\*3 Répétition pour la lumière activée pendant 2,5 secondes/désactivée pendant 0,5 secondes

\*4 Répétition pour la lumière activée pendant 0,5 secondes/désactivée pendant 0,5 secondes

### Message de voyant (Message d'erreur)

POWER	STATUS	LIGHT	État du projecteur	Procédure
 Off	 Orange (Allumé)	 Off	Un bouton a été enfoncé alors que le VERROUILLAGE est activé.	Les touches du projecteur sont verrouillées. Le réglage doit être annulé pour faire fonctionner le projecteur. (→ page 43)
			Les numéros d'ID pour le projecteur et la télécommande ne correspondent pas.	Vérifiez les ID de contrôle (→ page 55)
 Rouge (Clignote*4)	 Vert (Allumé)	 Rouge (Allumé)	Lorsque la valeur actuelle du pilote LD est trop faible	Veillez contacter votre revendeur ou le personnel de réparation.
 Rouge (Clignote*4)	 Vert (Clignote*4)	 Rouge (Allumé)	En cas d'erreur de communication SPI du pilote LD	Veillez contacter votre revendeur ou le personnel de réparation.
 Rouge (Clignote*4)	 Vert (Allumé)	 Rouge (Clignote*4)	En cas d'erreur 55V du pilote LD	Veillez contacter votre revendeur ou le personnel de réparation.
 Rouge (Clignote*4)	 Vert (Clignote*1)	 Rouge (Allumé)	En cas d'erreur 13V du pilote LD	Veillez contacter votre revendeur ou le personnel de réparation.
 Rouge (Clignote*4)	 Vert (Allumé)	 Rouge (Clignote*1)	Lorsque le courant de sortie du pilote LD est anormal	Veillez contacter votre revendeur ou le personnel de réparation.
 Rouge (Clignote*4)	 Vert (Clignote*3)	 Rouge (Allumé)	Lorsque le pilote LD n'est pas prêt	Veillez contacter votre revendeur ou le personnel de réparation.
 Rouge (Clignote*4)	 Vert (Allumé)	 Rouge (Clignote*3)	En cas d'erreur du pilote LD	Veillez contacter votre revendeur ou le personnel de réparation.
 Rouge (Clignote*4)	 Vert (Clignote*3)	 Rouge (Clignote*3)	Lors de l'erreur de couverture du laser	Veillez contacter votre revendeur ou le personnel de réparation.
 Rouge (Clignote*4)	 Off	 Off	En cas d'erreur de l'état de la température	La température ambiante est hors des limites de la température de fonctionnement. Vérifiez si une obstruction est près de l'évent d'échappement.
 Rouge (Allumé)	 Orange (Allumé)	 Off	En cas d'erreur de l'état de Ventilateur-1	Veillez contacter votre revendeur ou le personnel de réparation.
 Rouge (Allumé)	 Orange (Clignote*4)	 Off	En cas d'erreur de l'état de Ventilateur-2	Veillez contacter votre revendeur ou le personnel de réparation.
 Rouge (Allumé)	 Off	 Orange (Clignote*4)	En cas d'erreur de l'état de Ventilateur-3	Veillez contacter votre revendeur ou le personnel de réparation.
 Rouge (Allumé)	 Orange (Clignote*1)	 Off	En cas d'erreur de l'état de Ventilateur-4	Veillez contacter votre revendeur ou le personnel de réparation.
 Rouge (Allumé)	 Off	 Orange (Clignote*1)	En cas d'erreur de l'état de Ventilateur-5	Veillez contacter votre revendeur ou le personnel de réparation.

POWER	STATUS	LIGHT	État du projecteur	Procédure
 Rouge (Allumé)	 Orange (Clignote* <sup>3</sup> )	 Off	En cas d'erreur de l'état de Ventilateur-6	Veillez contacter votre revendeur ou le personnel de réparation.
 Rouge (Allumé)	 Rouge (Clignote* <sup>4</sup> )	 Off	En cas d'erreur de l'état d'alimentation	Veillez contacter votre revendeur ou le personnel de réparation.
 Rouge (Clignote* <sup>4</sup> )	 Rouge (Clignote* <sup>4</sup> )	 Off	Lorsque l'état de la roue phosphorescente est erroné	Veillez contacter votre revendeur ou le personnel de réparation.
 Rouge (Allumé)	 Rouge (Clignote* <sup>3</sup> )	 Off	Avertissement des heures supplémentaires du filtre	Nettoyez le filtre et réinitialisez le compteur du filtre. (→ page 53)

\*1 Répétition pour la lumière activée pendant 1,5 secondes/désactivée pendant 1,5 secondes

\*2 Répétition pour la lumière activée pendant 1,5 secondes/désactivée pendant 7,5 secondes

\*3 Répétition pour la lumière activée pendant 2,5 secondes/désactivée pendant 0,5 secondes

\*4 Répétition pour la lumière activée pendant 0,5 secondes/désactivée pendant 0,5 secondes

- Lorsque le protecteur thermique est activé :

Lorsque la température intérieure du projecteur devient trop élevée ou trop basse, le voyant ALIMENTATION commence à clignoter en rouge en un cycle court. Après cela, le protecteur thermique s'activera et le projecteur pourra être éteint.

Dans ce cas, veuillez prendre les mesures ci-dessous :

- Retirez la fiche d'alimentation de la prise murale.
- Placez le projecteur dans un endroit frais s'il a été placé à une température ambiante élevée.
- Nettoyez l'évent d'échappement si de la poussière s'est accumulée dessus.
- Laissez refroidir le projecteur pendant une heure environ jusqu'à ce que la température intérieure baisse.

## ② Spécifications

Cette section fournit des informations techniques sur la performance du projecteur.

### Optique

Nom du modèle	PE506UL	PE506WL
Panneau LCD	Écran LCD de 0,64 pouce avec matrice d'objectif long (rapport d'aspect 16:10)	Écran LCD de 0,64 pouce avec matrice d'objectif long (rapport d'aspect 16:10)
Résolution*1	WUXGA (1 920 points × 1 200 lignes)	WXGA (1 280 points × 800 lignes)
Objectif	Ratio de ZOOM=1,6 F=1,5-2,08 / 17,2mm-27,7mm	Ratio de ZOOM=1,7 F=1,7-2,21 / 17,42mm-28,99mm
	Zoom	Manuel
	Mise au point	Manuel
	Décalage de l'objectif	H: ±29%, V: +60%, -0%
Sortie de lumière*2	5200 lm	
	Plein normal/Normale (%)	Environ 100%
	ECO 1 (%)	Environ 60%
	ECO 2 (%)	Environ 50%
Taille d'écran (Diagonale)	30-300 pouces	
Distance de projection (Min.-Max.)	0,8m-12,9m	0,8m-13,6m
Angle de projection	0°-17,0° (Large)	0°-15,9° (Large)
	0°-10,8° (Télé)	0°-9,6° (Télé)

\*1 Les pixels effectifs représentent plus de 99,99%.

\*2 Il s'agit de la valeur de sortie de lumière (lumens) lorsque le [Mode d'image] est réglé sur [Dynamique] et le [Mode ECO] est réglé sur [Normale]. Conformité à la norme ISO21118-2012

### Électrique

Nom du modèle	PE506UL	PE506WL
Entrées	2 × HDMI Type A (19P, borne HDMI®) HDCP pris en charge*3, 1 × Stéréo Mini Audio, 1 × Mini D-Sub 15 broches	
Sorties	1 × RVB (D-Sub 15P) 1 × Stéréo Mini Audio	
Commande PC	1 × port de commande PC (D-Sub 9P)	
Port réseau local câblé	1 × RJ-45 (10BASE-T/100BASE-TX)	
Port réseau local sans fil (en option)	IEEE 802.11 b/g/n (unité LAN sans fil USB en option requise)	
Port USB	1 × Type A 1 × Type B	
Reproduction des couleurs	Traitement du signal 10 bits (1,07 milliard de couleurs) (VISIONNEUSE, Réseau : 16,7 millions de couleurs)	

\*3 Si vous ne parvenez pas à visionner du matériel via l'entrée HDMI, cela ne signifie pas nécessairement que le projecteur ne fonctionne pas correctement. Avec la mise en œuvre de la technologie HDCP, il peut arriver que certains contenus soient protégés par HDCP et ne soient pas affichés en raison de la décision/intention de la communauté HDCP (Digital Content Protection, LLC).

Audio : LPCM ; jusqu'à 2 canaux, taux d'échantillonnage 32/44,1/48 KHz, bit d'échantillonnage ; 16/20/24 bits

Nom du modèle		PE506UL	PE506WL
Signaux compatibles*4		Analogique : VGA/SVGA/XGA/WXGA/Quad-VGA/SXGA/SXGA+/WXGA+/WXGA++/UXGA/WSXGA+/HD/Full HD/WUXGA Mac 13", 16", 23" Composant : 480i/480p/576i/576p/720p/1080i/1080p HDMI : VGA/SVGA/XGA/WXGA/Quad-VGA/SXGA/SXGA+/WXGA+ /WXGA++/WSXGA+/4K/480p/576p/720p/1080i/1080p	
Résolution horizontale		540 lignes TV : NTSC/PAL 300 lignes TV : SECAM	
Vitesse de balayage		Horizontal : 15 kHz à 100 kHz (RVB: 24 kHz ou plus) Vertical : 24 Hz à 85 Hz	
Compatibilité de synchronisation		Sync. Séparée	
Enceinte intégrée		1 x 16 W (mono)	
Alimentation requise		100 à 240 V CA, 50/60 Hz	
Courant d'entrée		4,5 A-1,5 A	
Consommation électrique	Plein normal	352W(100V-130V)/ 335W(200-240 V)	330W(100V-130V)/ 319W(200-240 V)
	Normale	-	-
	Mode ECO 1	228W(100V-130V)/ 219W(200-240 V)	212W(100V-130V)/ 203W(200-240 V)
	Mode ECO 2	201W(100V-130V)/ 194W(200-240 V)	187W(100V-130V)/ 177W(200-240 V)
	Sommeil (typ)*5	7,7W(100V-130V)/ 7,8W(200-240 V)	
	Réseau en veille (typ) (pour erp)	0,7W(100V-130V)/ 0,8W(200-240 V)	
	Veille normale (typ)	0,2W(100V-130V)/ 0,3W(200-240 V)	
	Réseau en veille (pour erp)	2,0W ou moins (100V-130V) / 2,0W ou moins (200-240 V)	
Veille normale (pour erp)	0,5W ou moins (100V-130V) / 0,5W ou moins (200-240 V)		

\*4 Une image avec une résolution supérieure ou inférieure à la résolution native du projecteur (PE506WL : 1280 x 800 / PE506UL : 1920 x 1200) s'affichera avec Advanced AccuBlend. (→ page 96)

\*5 Tous les ports du réseau câblé sont connectés et actifs.

## Mécanique

Nom du modèle		PE506UL	PE506WL
Installation Orientation		Bureau/Avant, Bureau/Arrière, Plafond/Avant, Plafond/Arrière	
Dimensions		405(L) * 372,8(P) * 137(H) (y compris les saillies)	405(L) * 358(P) * 137(H) (y compris les saillies)
Poids		17,53 lb (7,95 kg)	17,31 lb (7,85 kg)
Considérations environnementales		Températures de fonctionnement : 32° à 104°F (0° à 40°C) 20% à 80% d'humidité (sans condensation) Températures de stockage : 14° à 122°F (-10° à 50°C), 20% à 80% d'humidité (sans condensation) Altitude de fonctionnement : 0 à 3000 mètres /9843 pieds (Réglez [Haute altitude] sur [On]. environ 1700 mètres /5577 pieds ou plus)	

Pour des informations complémentaires, visitez les sites :

États-Unis : <https://www.sharpnecdisplays.us>

Europe : <https://www.sharpnecdisplays.eu>

Global : <https://www.sharp-nec-displays.com/global/>

Pour obtenir des informations sur nos accessoires optionnels, veuillez visiter notre site Web ou consultez notre brochure.

Les caractéristiques techniques sont sujettes à modification sans préavis.

### ③ Dimensions du boîtier

Unité : mm (pouce)

[PE506UL]

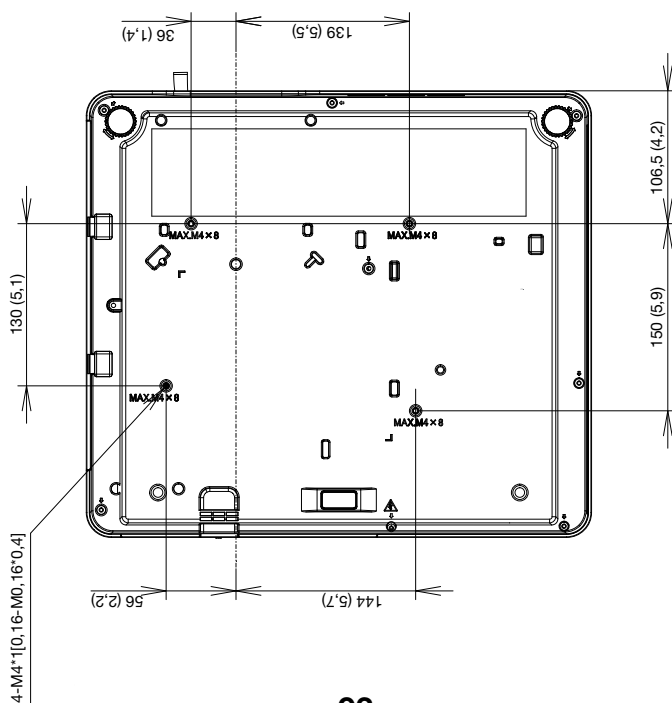
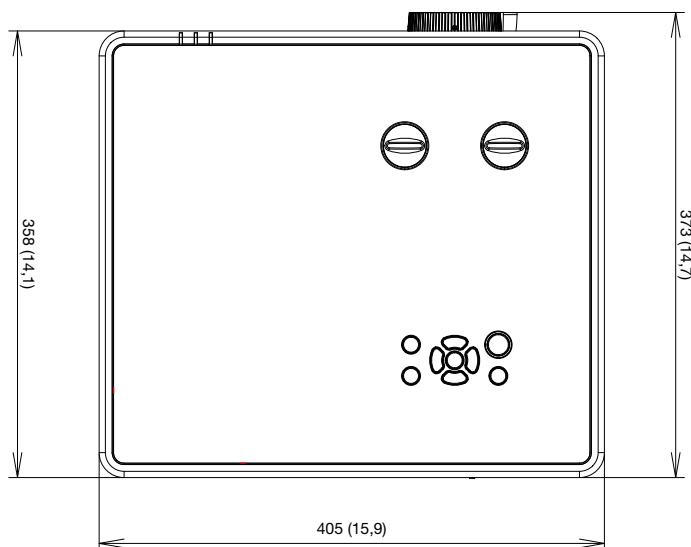
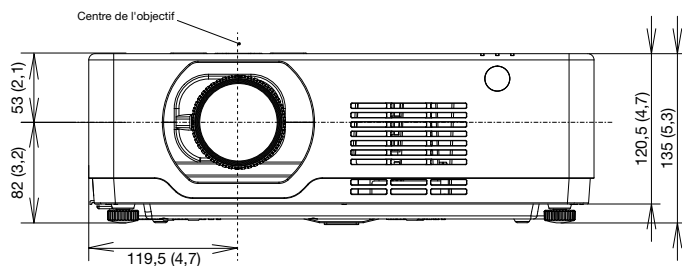

Unité : mm (pouce)

[PE506WL]

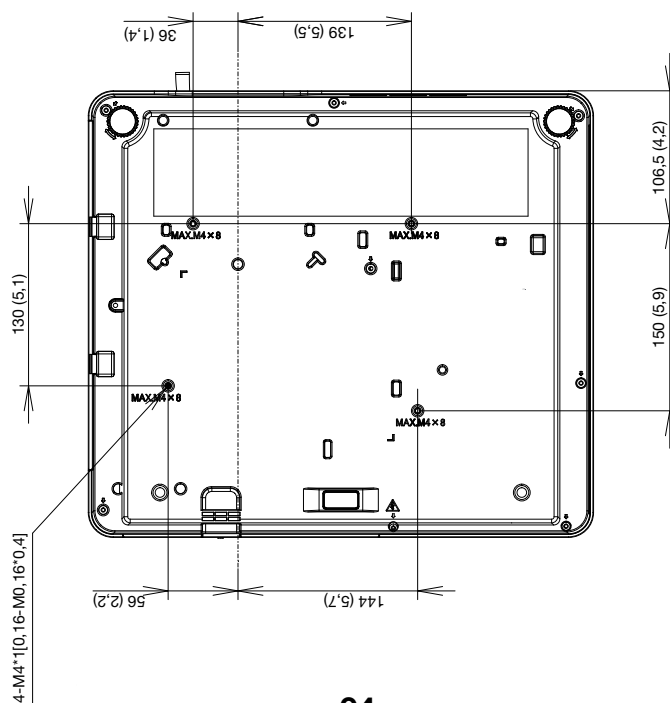
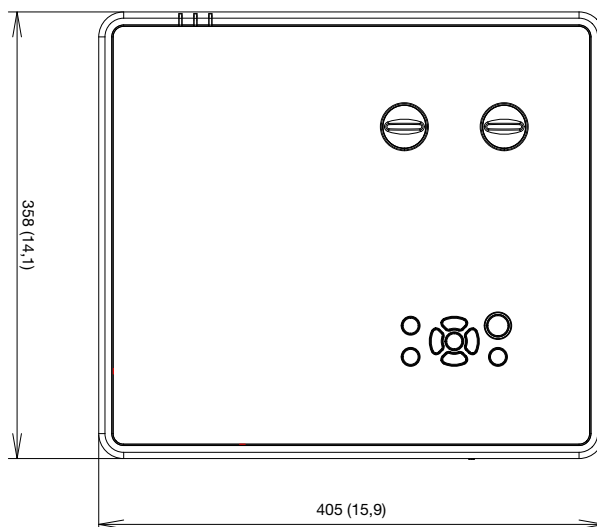
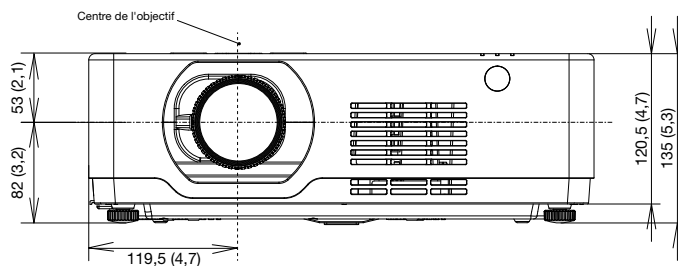



## ④ Affectation des broches de la borne d'entrée D-Sub COMPUTER

### Borne Mini D-Sub à 15 broches

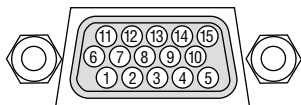

Niveau du signal

Signal vidéo : 0,7Vp-p (Analogique)

Signal sync. : Niveau TTL

N° de broche	Signal RVB (analogique)	Signal YCbCr
1	Rouge	Cr
2	Vert ou Sync sur vert	Y
3	Bleu	Cb
4	Terre	
5	Terre	
6	Terre rouge	Terre Cr
7	Terre vert	Terre Y
8	Terre bleu	Terre Cb
9	Connexion à chaud	
10	Signal Sync Terre	
11	Pas de connexion	
12	DATA (SDA) bi-directionnel	
13	Sync. horizontale ou sync. composite	
14	Sync. verticale	
15	Horloge de données	

#### COMPUTER IN

*REMARQUE : Les broches n° 12 et 15 sont nécessaires pour le DDC/CI.*

## 5 Liste des signaux d'entrée compatibles

N°	Affichage OSD	Source		Spécifications			
		RVB	HDMI	Résolution	Horloge de pixels (MHz)	Fréq. H (KHz)	Fréq. V (KHz)
1	720x480i 60Hz	○	-	720x480i	13,500	15,734	59,940
2	720x576i 50Hz	○	-	720x576i	13,500	15,625	50,000
3	720x480i 60Hz	-	○	720 (1440) x480i	27,000	15,734	59,940
4	720x576i 50Hz	-	○	720 (1440) x576i	27,000	15,625	50,000
5	720x483 60Hz	○	○	720x483(480P)	27,000	31,469	59,940
6	720x576 50Hz	○	○	720x576(576P)	27,000	31,250	50,000
7	1280x720p 60Hz	-	○	1280x720p	74,250	45,000	60,000
		○	○		74,176	44,955	59,940
8	1280x720p 50Hz	-	○	1280x720p	74,250	37,500	50,000
9	1920x1080i 60Hz	○	○	1920x1080i	74,250	33,750	60,000
		○	○		74,176	33,716	59,940
10	1920x1080i 50Hz	○	○	1920x1080i	74,250	28,125	50,000
11	1920x1080p 24Hz	○	○	1920x1080p	74,250	27,000	24,000
		○	○		74,176	26,970	23,980
12	1920x1080p 60Hz	○	○	1920x1080p	148,500	67,500	60,000
		○	○		148,352	67,433	59,940
13	1920x1080p 50Hz	○	○	1920x1080p	148,500	56,250	50,000
14	640x480,60Hz	○	○	640x480	25,175	31,469	59,940
15	800x600,56Hz	○	-	800x600	36,000	35,156	56,250
16	1024x768,60Hz	○	○	1024x768	65,000	48,363	60,004
17	1280x720,60Hz	○	○	1280x720	74,500	44,772	59,855
18	1280x768,60Hz	○	○	1280x768	79,500	47,776	59,870
19	1280x800,60Hz	○	○	1280x800	83,500	49,702	59,810
20	1280x960,60Hz	○	○	1280x960	108,000	60,000	60,000
21	1280x960,75Hz	○	-		126,000	75,000	75,080
22	1280x1024,60Hz	○	○	1280x1024	108,000	63,981	60,020
23	1366x768,60Hz	○	○	1366x768	85,500	47,712	59,790
24	1400x1050,60Hz	○	○	1400x1050	121,750	65,317	59,978
25	1440x900,60Hz	○	○	1440x900	106,500	55,935	59,887
26	1600x1200,60Hz	○	○	1600x1200	162,000	75,000	60,000
27	1680x1050,60Hz	○	○	1680x1050	146,250	65,290	59,954
28	1920x1080,60Hz	○	○	1920x1080	148,500	67,500	60,000
29	1920x1200,60Hz	○	○	1920x1200	154,000	74,038	59,950
30	3840x2160,30Hz	-	○	3840x2160	297,000	67,500	30,000

### REMARQUE :

« ○ » Indique que la source du signal d'entrée prend en charge ce format.

« - » Indique que la source du signal d'entrée NE prend PAS en charge.

## ⑥ Codes de commande PC et connexion des câbles

### Codes de commande PC

Fonction	Données de code								
SOUS TENSION	02H	00H	00H	00H	00H	02H			
HORS TENSION	02H	01H	00H	00H	00H	03H			
SÉLECTION D'ENTRÉE ORDINATEUR	02H	03H	00H	00H	02H	01H	01H	09H	
SÉLECTION D'ENTRÉE HDMI1	02H	03H	00H	00H	02H	01H	1AH	22H	
SÉLECTION D'ENTRÉE HDMI2	02H	03H	00H	00H	02H	01H	1BH	23H	
SELECTION D'ENTREE USB-A	02H	03H	00H	00H	02H	01H	1FH	27H	
SELECTION D'ENTREE LAN	02H	03H	00H	00H	02H	01H	20H	28H	
IMAGE MUET ON	02H	10H	00H	00H	00H	12H			
IMAGE MUET OFF	02H	11H	00H	00H	00H	13H			
SON MUET ON	02H	12H	00H	00H	00H	14H			
SON MUET OFF	02H	13H	00H	00H	00H	15H			

*REMARQUE : Contactez votre revendeur local pour obtenir une liste complète des codes de commande PC si nécessaire.*

### Connexion des câbles

Protocole de communication

Débit en bauds ..... 4800/9600/19200/38400 bps

Longueur des données ..... 8 bits

Parité ..... Pas de parité

Bit d'arrêt ..... Un bit

X on/off ..... Aucun

Procédure de communication ..... Duplex complète

*REMARQUE : Selon l'équipement, un débit en bauds plus faible peut être recommandé pour les longs câbles.*

### Borne de commande PC (D-SUB 9P)

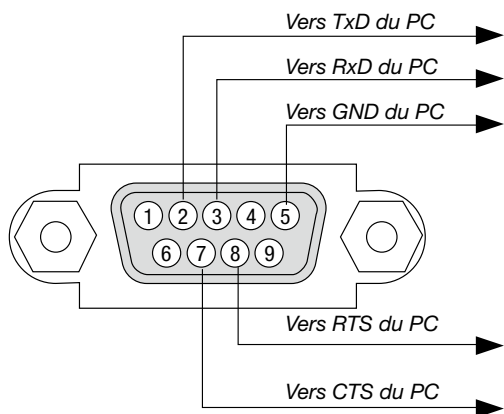

*REMARQUE 1 : Les broches 1, 4, 6 et 9 ne sont pas utilisées.*

*REMARQUE 2 : Reliez « Requête à envoyer » et « Effacer pour envoyer » aux deux extrémités du câble pour simplifier la connexion.*

*REMARQUE 3 : Pour les longs câbles, il est recommandé de régler la vitesse de communication dans les menus du projecteur à 9600 bps.*

## À PROPOS DE LA COMMANDE DE CONTRÔLE ASCII

Cet appareil prend en charge la commande de contrôle ASCII commune pour contrôler notre projecteur et notre moniteur.

Veuillez visiter notre site Web pour obtenir des informations détaillées sur la commande.

[https://www.sharp-nec-displays.com/dl/en/pj\\_manual/lineup.html](https://www.sharp-nec-displays.com/dl/en/pj_manual/lineup.html)

## COMMENT SE CONNECTER AU MOYEN D'UN PÉRIPHÉRIQUE EXTERNE

Il existe deux méthodes pour connecter le projecteur avec un périphérique externe tel qu'un ordinateur.

1. Connexion via le port de série.  
Permet de connecter le projecteur à un ordinateur par un câble série (un câble croisé).
2. Connexion par réseau (LAN)  
Permet de connecter le projecteur à un ordinateur par un câble LAN.  
En ce qui concerne le type de câble LAN, veuillez vous adresser à votre administrateur réseau.

## INTERFACE DE CONNEXION

1. Connexion via le port de série.

Protocole de communication

Élément	Informations
Débit en bauds	4800/9600/19200/38400 bps
Longueur des données	8 bits
Bit de parité	Pas de parité
Bit d'arrêt	1 bit
Contrôle des flux	Aucun
Procédure de communications	Duplex plein

2. Connexion via le réseau

Protocole de communication (connexion via réseau local)

Élément	Informations
Vitesse de communication	Réglée automatiquement (10/100 Mbits/s)
Norme prise en charge	IEEE802.3 (10BASE-T) IEEE802.3u (100BASE-TX Négociation Auto)

Utilisez le numéro de port TCP 7142 pour l'émission et la réception de la commande.

## PARAMÈTRES POUR CE PÉRIPHÉRIQUE

### Commande d'entrée

Borne d'entrée	Réponse	Paramètre
Ordinateur	Ordinateur	computer1, computer, rgb, rgb1, vga, vga1
HDMI1	HDMI1	hdmi1
HDMI2	HDMI2	hdmi2
USB-A	USB-A	usb-a
LAN	LAN	lan

### Commande d'état

Réponse	État d'erreur
Erreur : température	Erreur de température
Erreur : ventilateur	Problème de ventilateur
Erreur : lumière	Problème de source de lumière
Erreur : système	Problème de système

## 7 Liste des éléments à vérifier en cas de panne

Avant de contacter votre vendeur ou le service après-vente, vérifiez la liste suivante pour être sûr que des réparations sont nécessaires en vous référant également à la section « Dépannage » de votre mode d'emploi. Cette liste de vérification ci-dessous vous aidera à résoudre votre problème plus efficacement.

\* Imprimez cette page ainsi que la suivante pour réaliser la vérification.

**Fréquence de l'évènement**  toujours  parfois (A quelle fréquence ? \_\_\_\_\_)  autres (\_\_\_\_\_)

### Alimentation

- Pas d'alimentation (le voyant ALIMENTATION s'allume en orange). Voir également « Voyant ÉTAT ».
  - La fiche du cordon d'alimentation est complètement insérée dans la prise murale.
  - Pas d'alimentation même si vous maintenez le bouton POWER enfoncé.
- Arrêt pendant le fonctionnement.
  - La fiche du cordon d'alimentation est complètement insérée dans la prise murale.
  - [Minuteur] est désactivé.

### Vidéo et Audio

- Aucune image ne s'affiche depuis votre PC ou équipement vidéo vers le projecteur.
  - Toujours aucune image bien que vous connectiez d'abord le projecteur au PC, puis démarrez le PC.
  - Activation de l'envoi de signal de l'ordinateur portable vers le projecteur.
    - Une combinaison de touches de fonction active/désactive l'affichage externe. Habituellement, la combinaison de la touche « Fn » avec l'une des 12 touches de fonction permet d'activer ou de désactiver l'affichage externe.
  - Aucune image (arrière-plan bleu ou noir, aucun affichage).
  - Toujours aucune image bien que vous appuyiez sur le bouton AUTO ADJUST.
  - La fiche du câble signal est complètement insérée dans la borne d'entrée.
  - Un message apparaît à l'écran. ( \_\_\_\_\_ )
  - La source connectée au projecteur est active et disponible.
  - Toujours aucune image bien que vous régliez la luminosité et/ou le contraste.
  - La résolution et la fréquence de la source d'entrée sont supportées par le projecteur.
- L'image est trop sombre.
  - Demeure inchangé bien que vous régliez la luminosité et/ou le contraste.
- L'image est déformée.
  - L'image apparaît trapézoïdale (pas de changement même après avoir effectué le réglage [KEYSTONE]).
- Des parties de l'image sont perdues.
  - Toujours inchangé bien que vous appuyiez sur le bouton AUTO ADJUST.
- L'image est décalée dans le sens vertical ou horizontal.
  - Les positions horizontale et verticale sont correctement ajustées sur le signal de l'ordinateur.
  - La résolution et la fréquence de la source d'entrée sont supportées par le projecteur.
  - Il y a une perte de pixels.
- L'image scintille.
  - Toujours inchangé bien que vous appuyiez sur le bouton AUTO ADJUST.
  - L'image montre des clignotements ou des mouvements de couleur sur un signal d'ordinateur.
  - Demeure inchangé malgré le changement de [Haute altitude] à [Off].
- L'image paraît floue ou pas au point.
  - Toujours inchangé bien que vous ayez vérifié et changé la résolution du signal sur le PC à la résolution native du projecteur.
  - Toujours inchangé bien que vous ayez ajusté la mise au point.
- Aucun son.
  - Le câble audio est correctement connecté à l'entrée audio du projecteur.
  - Toujours inchangé bien que vous ayez ajusté le niveau du son.
  - AUDIO OUT est connecté à votre équipement audio (modèles avec la borne AUDIO OUT uniquement).

### Autres

- La télécommande ne fonctionne pas.
  - Aucun obstacle entre le capteur du projecteur et la télécommande.
  - Le projecteur est placé près d'une lumière fluorescente qui peut gêner la télécommande infrarouge.
  - Les piles sont neuves et n'ont pas été inversées pendant l'installation.
  - Les ID du projecteur et de la télécommande sont identiques.
- Les boutons du boîtier du projecteur ne fonctionnent pas
  - [Verrouillage] n'est pas activé ou est désactivé dans le menu.



## **⑧ ENREGISTREZ VOTRE PROJECTEUR ! (pour les résidents aux États-Unis, au Canada et au Mexique)**

Veillez prendre le temps d'enregistrer votre nouveau projecteur. Cela activera votre garantie limitée sur les pièces et la main-d'œuvre et le programme de service InstaCare.

Visitez notre site web sur <https://www.sharpnecdisplays.us>, cliquez sur le centre de support/enregistrer le produit et soumettez en ligne votre formulaire dûment rempli.

Dès réception, nous vous enverrons une lettre de confirmation comprenant tous les détails dont vous aurez besoin pour profiter des programmes de garantie et de service rapides et fiables du leader de l'industrie, Sharp NEC Display Solutions of America Inc.

**NEC**