

PFS 3302 Displayadapterstrips, 295 mm

Die PFS 3302 Display-Adapterstrips sind Teil des modularen Connect-it-Systems, mit dem Sie Ihre eigene Decken- oder Bodenlösung für mittelgroße bis große Bildschirme erstellen können.

Max. Gewicht (kg)	80
Garantie	5 Jahre
Lochmuster (mm)	min x75 / max x270

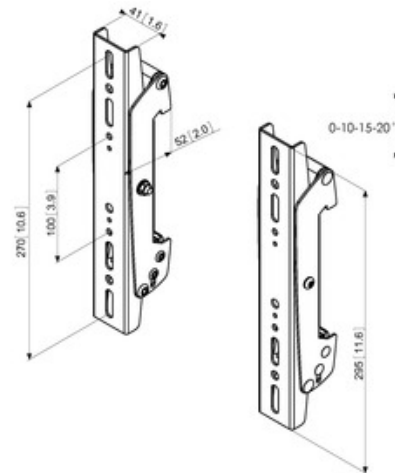

PFS 3302 Displayadapterstrips, 295 mm

Die PFS 3302 eignen sich für mittelgroße bis große Bildschirme mit einem Gewicht von bis zu 80 kg mit einer maximalen vertikalen Befestigung von 270 mm.

Für eine Deckenlösung kombinieren Sie die PFS 3302 mit einer Connect-it-Deckenplatte, einem Abhängungsprofil (Serie PUC 25xx) und einem Adapterbar (Serie PFB 34xx).

Für eine Bodenlösung kombinieren Sie die PFS 3302 mit einer Connect-it-Bodenplatte/einem Connect-it-Displaywagen, einem Abhängungsprofil (Serie PUC 27xx) und einem Adapterbar (Serie PFB 34xx).

Die PFS 3302 können auch mit den motorbetriebenen Produkten kombiniert werden (PFFE 7110, PFTE 7112, PFWE 7150).

usps_label

Logistische Informationen

EAN-Code Produkt	8712285323041
Nettogewicht (kg)	1.5
Single Box Width (mm)	340
Single Box Length (mm)	133
Single Box Height (mm)	81

